

# Monteringsanvisning (original)

Transport | Montering | Drift | Underhåll



Produktlinje:	luftkylareNH <sub>3</sub>
Beskrivning av byggserie:	NH <sub>3</sub> -vägg-/takförångare
Byggserie:	GHK.2

[www.guentner.de](http://www.guentner.de)

# Innehållsförteckning

<b>1</b>	<b>Viktig grundläggande information.....</b>	<b>5</b>
1.1	<b>Säkerhetsanvisningar.....</b>	<b>5</b>
1.1.1	Beaktande av bruksanvisningen.....	5
1.2	<b>Standardserien EN 378:s betydelse – Köldanläggningar och värmepumpar – Säkerhetstekniska krav och miljökrav.....</b>	<b>5</b>
1.3	<b>Ansvar.....</b>	<b>5</b>
1.3.1	Tillverkarens ansvar.....	5
1.3.2	Ansvar hos anläggningsinstallatören.....	6
1.3.3	Ägarens eller driftansvariges ansvar.....	6
1.4	<b>Rättsliga anvisningar.....</b>	<b>7</b>
1.5	<b>Bruksanvisning.....</b>	<b>7</b>
1.5.1	Giltighetsområde.....	7
1.5.2	Konstruktion och andra gällande dokument.....	7
1.6	<b>Standarder.....</b>	<b>8</b>
1.6.1	Typsnitt, symboler och förkortningar.....	8
1.6.2	Förkortningsförteckning.....	8
1.7	<b>Standarder för säkerhetsmärken och säkerhetsanvisningar.....</b>	<b>9</b>
1.7.1	Allmänna säkerhetsmärken och deras betydelse i denna bruksanvisning.....	9
1.7.2	Varningstecken och deras betydelse i denna bruksanvisning.....	9
1.7.3	Förbudstecken och deras betydelse i denna bruksanvisning.....	11
1.7.4	Förbudstecken och deras betydelse i denna bruksanvisning.....	11
<b>2</b>	<b>Säkerhet.....</b>	<b>12</b>
2.1	<b>Märkning på apparaten.....</b>	<b>12</b>
2.1.1	Säkerhetsmärkningar på apparaten.....	13
2.1.2	Andra tecken och anvisningar på apparaten.....	16
2.2	<b>Grundläggande säkerhetsanvisningar.....</b>	<b>20</b>
2.2.1	Rutiner vid nödsituationer.....	20
2.2.2	Krav på personalen, krav på noggrannhet.....	21
2.3	<b>Avsedd användning.....</b>	<b>21</b>
2.3.1	Avsedd användning.....	21
2.3.2	Driftsvillkor.....	21
2.3.3	Felaktig användning.....	22
2.4	<b>Övriga mekaniska faror.....</b>	<b>23</b>
2.4.1	Lameller, vassa hörn och kanter.....	23
2.4.2	Bortfällbart spilltråg.....	24
2.4.3	Fläktar.....	24
2.4.4	Nedfällbara sidoplåtar.....	25
2.5	<b>Övriga elektriska faror.....</b>	<b>26</b>
2.6	<b>Övriga termiska faror.....</b>	<b>26</b>
2.6.1	Risk för köldskador.....	26

2.7	Återstående risker pga. ammoniak (NH <sub>3</sub> ).....	26
2.8	Övriga faror på grund av vibrationer.....	28
2.9	Övriga faror pga. tryckförande delar.....	28
2.10	Övriga faror pga. felaktig montering.....	29
2.11	Övriga faror genom brott under drift.....	30
2.12	Övriga faror genom utslungade föremål eller vätskor.....	30
2.13	Kombinerade övriga faror.....	31
2.13.1	Uppfällbara sidoväggar.....	31
2.14	Övriga faror vid skrotning.....	32
<b>3</b>	<b>Tekniska data.....</b>	<b>33</b>
3.1	Apparat (typiska värden).....	33
3.2	Fläktar.....	33
<b>4</b>	<b>Montering och funktion.....</b>	<b>35</b>
<b>5</b>	<b>Fläktmotor.....</b>	<b>36</b>
<b>6</b>	<b>Transport och lagring.....</b>	<b>37</b>
6.1	Säkerhet.....	37
6.2	Transport och lagring.....	37
6.3	Lagring före montering.....	38
<b>7</b>	<b>Uppställning och första drifttagning.....</b>	<b>40</b>
7.1	Säkerhet.....	40
7.1.1	Säkerhetsanvisningar för uppställning och första drifttagning.....	40
7.1.2	Säkerhetskrav på anläggningen.....	41
7.1.3	Förebyggande säkerhetsåtgärder hos kund:.....	42
7.2	Fordringar på uppställningsplatsen.....	43
7.3	Packa upp apparaten.....	45
7.4	Montering.....	46
7.4.1	Förutsättningar på plats för spänningsfri montering.....	46
7.4.2	Montera apparaten.....	48
7.4.3	Anvisningar om montering av vridanordning för fläkt (tillval).....	49
7.5	Anvisning om anslutning av apparaten.....	53
7.5.1	Ansluta avloppsledningen till spillträget.....	53
7.5.2	Ansluta apparaten till anläggningen.....	54
7.5.3	Ansluta och säkra apparaten elektriskt.....	55
7.6	Genomför ett avsyningsprov.....	56
7.7	Kontrollera driftberedskapen.....	57
7.8	Ta apparaten i drift för första gången.....	57
<b>8</b>	<b>Drift.....</b>	<b>58</b>
8.1	Säkerhet.....	58
8.2	Ta apparaten i drift.....	58
8.3	Ta apparaten ur drift.....	58

8.4	Försätta apparaten i stillestånd.....	58
8.5	Ta apparaten i drift efter stillestånd.....	59
8.6	Ställa om apparaten till en annan arbetsvätska.....	59
<b>9</b>	<b>Felsökning.....</b>	<b>61</b>
9.1	Säkerhet.....	61
9.2	Service.....	61
9.3	Felsökningstabell.....	61
9.4	Åtgärder vid störningar.....	62
<b>10</b>	<b>Underhåll.....</b>	<b>63</b>
10.1	Säkerhet.....	63
10.1.1	Före varje underhåll.....	63
10.1.2	Vid varje underhållstillfälle.....	63
10.1.3	Efter varje underhållstillfälle.....	65
10.2	Inspektions- och underhållsplan.....	65
10.2.1	Fläktar.....	66
10.2.2	Apparatens rörregister (värmväxlare).....	67
10.3	Underhållsarbeten.....	68
10.3.1	Åtgärda läckage.....	68
10.4	Gör rent apparaten.....	68
10.4.1	Allmänt.....	68
10.4.2	Demontering av spilltråg och sidobeklädnad.....	70
10.4.3	Avfrostning av rörregistret.....	71
10.4.4	Gör rent fläktarna.....	73
10.5	Frosta av apparaten.....	74
10.5.1	Anvisningar för avfrostning.....	74
10.5.2	Avfrostningsreglering.....	75
10.5.3	Avfrostning med cirkulationsluft.....	76
10.5.4	Elavfrostning (tillbehör på begäran av kunden).....	77
10.5.5	Avfrostning med varm gas (tillval).....	77
10.5.6	Ytterligare anvisningar för avfrostning.....	77
<b>11</b>	<b>Ritningar.....</b>	<b>79</b>
11.1	Elektrisk dokumentation.....	79
11.1.1	Kopplingschema fläktmotor.....	79
11.1.2	Kopplingschema för elektrisk avfrostning.....	79

# 1 Viktig grundläggande information

## 1.1 Säkerhetsanvisningar

### 1.1.1 Beaktande av bruksanvisningen

#### FÖRSIKTIGT

- ▶ Förvara alltid bruksanvisningen i omedelbar närhet av apparaten.
- ▶ Säkerställ att all personal som på något sätt har med apparaten att göra har tillgång till bruksanvisningen.
- ▶ Säkerställ att all personal som på något sätt har med apparaten att göra har läst och förstått bruksanvisningen.

## 1.2 Standardserien EN 378:s betydelse – Köldanläggningar och värmepumpar – Säkerhetstekniska krav och miljökrav

EN 378 rör säkerhetstekniska och miljömässiga krav på konstruktion, byggnation, tillverkning, uppställning, drift, service och skrotning av köldanläggningar och kylanordningar.

EN 378 riktar sig till tillverkare, installatörer och användare av köldanläggningar och kylanordningar (se avs. 1.2. Ansvar).

Syftet med EN 378 är att minimera köldanläggningars, kylanordningars samt arbetsvätskors (köld- och kylmedel) möjliga skaderisker för personer, materiel och miljö.

Otillräckliga säkerhetsåtgärder eller icke-beaktande av säkerhetstekniskt relevanta föreskrifter kan leda till

- att komponenter går sönder eller splittras och slungar iväg materialdelar (fara pga. för låga temperaturer, för högt tryck, direkt åverkan på vätskan, maskinens rörliga delar)
- att arbetsvätska läcker ut efter brott eller läckage pga. felaktig konstruktion, felaktig hantering, otillräckligt underhåll eller service, påfyllning och skrotning (fara pga. förgiftning, frätning, köldskador, kvävning, panik)
- brand eller explosion pga. utläckande arbetsvätska, med påföljande brandrisk

## 1.3 Ansvar

### 1.3.1 Tillverkarens ansvar

Denna bruksanvisning innehåller instruktioner om hur man upprätthåller apparatens funktionssäkerhet, för att undvika möjliga faror vid transport, uppställning och montering, drifttagning och drift samt vid underhållsåtgärder (rengöring, underhåll och service). Dessa rör uteslutande apparaten.

Konstruktions- och svetsmaterialen är utförda på så sätt att de står emot de förutsebara mekaniska, termiska och kemiska påfrestningarna och är beständiga mot den använda arbetsvätskan och blandningen av arbetsvätska och kylmaskinolja.

Apparatens arbetsvätskeledande delar (stamrör, fördelare, samlingsrör) är så utformade att de håller tätt under förutsägbara mekaniska, termiska och kemiska påfrestningarna, och står emot högsta tillåtna driftryck.

Materialen, väggtrycket, hållfastheten, viskositeten, korrosionstålighet, formgivningsförfarande och kontroll är avsedda för den använda arbetsvätskan och står emot de eventuella trycken och påfrestningarna.

Allt ansvar beträffande kylinstallation, som apparaten är integrerad i, åligger uteslutande de som varit delaktiga i de respektive enskilda arbetsmomenten.

### 1.3.2 Ansvaret hos anläggningsinstallatören

Ansvaret hos anläggningsinstallatören ska dokumenteras i anläggningens utförande (konstruktion, tillverkning och kontroll) enligt EN 378-2.

Gränssnitt mellan komponenttillverkare och anläggningsinstallatör :

- Guntner GmbH & Co. KG vid störningsfall:  
Underrätta omedelbart Guntner GmbH & Co. KG i händelse av störningar under uppställning, montering, drifttagning och drift.

Till anläggningsinstallatörens ansvarsområden hör i synnerhet:

- Planera och förbereda rutiner i händelse av nödfall:  
För att undvika följdskador till följd av driftsstörningar, måste ett varningssystem som larmar för alla störningar installeras på anläggningsplatsen. Förbered nödfallsåtgärder som hindrar person- och materielskador vid störningar.
- Ange kontroll- och underhållsintervall:  
Anläggningen måste vara dimensionerad för och försedd med alla erforderliga anordningar för underhåll och tillräcklig skötsel och kontroll enligt EN 378-4.

Vid integrering av apparaten i köldanläggningen får inte arbetsvätska och utförandesätt avvika från informationerna rörande beställningen i underlaget som rör beställningen.

Anläggningsinstallatören måste hänvisa till nödvändigheten av tillräcklig utbildning av drift- och övervakningspersonalen vid drift och underhåll av .

Det rekommenderas, att framtida kundpersonal – när så är möjligt – är närvarande på plats vid uppställning och montering, täthetsprov och rengöring, påfyllning av arbetsvätska och vid inställning av .

### 1.3.3 Ägarens eller driftansvariges ansvar

Ägarens eller den driftansvariges ansvar ska dokumenteras i driften, underhållet och reparationer liksom i återvinningen av anläggningen enligt EN 378-4.

Ägaren eller den driftansvarige måste se till att de anställda som har hand om drift, övervakning och underhåll av anläggningen är tillräckligt utbildade och sakkunniga för dessa uppgifter.

Betjäningsspersonalen som har ansvar för anläggningen måste besitta tillräckligt med kunskaper och erfarenhet med avseende på verkningssätt, drift och daglig övervakning för denna anläggning.

Före drifttagning av anläggningen måste ägaren eller den driftansvarige säkerställa, att betjäningsspersonalen utbildas med hjälp av anläggningens anläggningsdokumentation (varav denna driftanvisning utgör en beståndsdel) beträffande uppbyggnad, övervakning, verkningssätt och underhåll för anläggningen liksom säkerhetsåtgärderna som bör beaktas och med avseende på egenskaperna hos och hur man handskas med den använda arbetsvätskan.

Ägaren eller den driftansvarige måste säkerställa, att vid drift, övervakning och underhåll av anläggningen arbetsvätska och utförandesätt inte får avvika från angivelserna, som är fastlagda i underlaget som rör beställningen.

Planera och förbereda rutiner i händelse av nödfall: För att undvika följdskador till följd av driftsstörningar, måste ett varningssystem som larmar för alla störningar installeras på anläggningsplatsen. Förbered nödfallsåtgärder som hindrar person- och materielskador vid störningar.

Ansvaret kvarstår även hos ägaren eller den driftansvarige för anläggningen, när anläggningen nyttjas av någon annan, utom om det existerar en överenskommelse om en annan uppdelning av ansvaret.

## 1.4 Rättsliga anvisningar

Garantin upphör:

- vid störningar och skador som beror på att instruktionerna i denna bruksanvisning inte har följts,
- vid reklamationer, som beror på att delar av apparaten har bytts ut mot delar som inte finns beskrivna som original-reservdelar i de uppdragsspecifika anbudsunderlagen,
- vid ändringar på apparaten (arbetsvätska, utförande, funktion, driftparameter) som strider mot den uppdragsspecifika informationen i de uppdragsspecifika anbudsunderlagen, utan tillverkarens tillåtelse.

Drifthandboken får ej utan uttryckligt skriftligt tillstånd från Güntner GmbH & Co. KG – inte heller i utdrag – elektroniskt eller mekaniskt mångfaldigas, fördelas, ändras, överförs till tredje part, över sättas eller användas på annat sätt.

## 1.5 Bruksanvisning

### 1.5.1 Giltighetsområde

Denna drifthandbok är giltig för alla NH<sub>3</sub>-förångare i byggserien GHK.2.

#### ANVISNING

Var god ta fram Er apparats exakta typ från de bifogade uppdragsspecifika handlingarna.

### 1.5.2 Konstruktion och andra gällande dokument

Bruksanvisningen för apparaten innehåller följande delar:

- Dessa anvisningar
- Uppdragsspecifika handlingar.  
De uppdragsspecifika handlingarna är bifogade till denna anvisning och innehåller följande informationer:
  - uppdragsspecifik, avsedd användning
  - uppdragsspecifikt leveransomfång
  - uppdragsspecifika tekniska data
  - uppdragsspecifik ritning med uppgifter från kund, projektnummer och uppdragsnummer
- Motorns kopplingsschema i uttagslådan.

Denna driftanvisning utgör en del av driftanvisningshandboken för anläggningen, som ställs till förfogande av installatören för anläggningen .

## 1.6 Standarder

### 1.6.1 Typsnitt, symboler och förkortningar

Följande textvarianter används i denna bruksanvisning:

fetstil	Kräver särskild uppmärksamhet!
grå triangel	Hanteringsanvisning

### 1.6.2 Förkortningsförteckning

Förkortning	Betydelse
NH <sub>3</sub>	Köldmedium ammoniak
EN 378	Europeisk standard 378: Kylanläggningar och värmepumpar: säkerhets- och miljökrav
EN	Europeisk standard
DIN	Deutsche Industrienorm (angivelse av standard)
ISO	International Organization for Standardization (svenska: Internationella standardiseringsorganisationen)
°C	Grader Celsius (temperaturangivelse enligt Celsius-skalan)
bar	bar (tryckangivelse)
l	liter (volymangivelse)
Vol-%	volymprocent (koncentrationsangivelse som rör en volym)
IP	Isoleringsskydd
Q 6,3	Balanseringskvalitet
ppm	parts per million (svenska: miljondelar), koncentrationsangivelse, står för en miljondel
Hz	Hertz (frekvensangivelse)
D	Triangelkoppling (trefasström: höga varvtal)
S	Stjärnkoppling (trefasström: låga varvtal)
3~	Trefasström
1~	Enfas växelström
VDE	Verband der Elektrotechnik, Elektronik und Informationstechnik (svenska: förbundet för elteknik, elektronik och informationsteknik)
TAB	Technische Anschlussbedingungen (svenska: tekniska anslutningsvillkor)
EVU	Energiförsörjningsföretag
VDI	Verein deutscher Ingenieure (svenska: Tyska ingenjörsföreningen)

## 1.7 Standarder för säkerhetsmärken och säkerhetsanvisningar

### 1.7.1 Allmänna säkerhetsmärken och deras betydelse i denna bruksanvisning

#### **FARA**

Farlig situation, som med största sannolikhet medför svår kroppsskada eller dödsfall om den inte undviks.

#### **VARNING**

Farlig situation, som kan medföra svår kroppsskada eller dödsfall om den inte undviks.

#### **FÖRSIKTIGT**

Farlig situation, som kan medföra lätt till medelsvår kroppsskada om den inte undviks.

#### **ANVISNING**

Visar på möjliga materielskador.

### 1.7.2 Varningstecken och deras betydelse i denna bruksanvisning



#### Varning för handskador

Om denna varningsanvisning inte beaktas, kan händer eller fingrar klämmas, dras in eller på annat sätt skadas.



#### Varning för heta ytor

Temperaturen ligger över 45 °C (äggvita koagulerar) och kan orsaka brännskador på människor.



#### Varning för kyla

Temperaturen ligger under 0 °C och kan orsaka köldskador på människor.



#### Varning för farlig elektrisk spänning

Fara för elstöt vid beröring av spänningsförande delar.



#### Varning för explosiva ämnen på uppställningsplatsen

Antändningskällor kan orsaka explosioner på uppställningsplatsen.

**Varning för explosiva ämnen på uppställningsplatsen**

Antändningskällor kan orsaka brand på uppställningsplatsen.

**Varning för frätande ämnen**

Kontakt med frätande ämnen kan leda till skador, i synnerhet på ögonen.

**Varning för hälsoskadliga eller irriterande ämnen på uppställningsplatsen**

Beröring eller inandning av hälsoskadliga eller irriterande ämnen kan leda till skador eller hälsoskador på människor.

**Varning för automatisk start**

Vid automatisk start under underhållsarbeten finns det en inklämningsrisk för fingrar och händer.

**Varning för giftiga ämnen på uppställningsplatsen**

Beröring eller inandning av giftiga ämnen kan leda till personskador eller dödsfall.

**Varning för svängområde!**

Det kan uppstå personskador i svängområdet. Vistas inte i apparatens svängområde!

**Varning för nedfallande föremål!**

Rörliga delar från apparaten kan falla ned. Stå inte kvar under apparaten!

### 1.7.3 Förbudstecken och deras betydelse i denna bruksanvisning



#### Öppen eld och rökning förbjudet!

Inga antändningskällor får tas in eller befinna sig i närheten, och inga antändningskällor får bildas.



#### Rökning förbjuden!

Rökning förbjuden.

### 1.7.4 Förbudstecken och deras betydelse i denna bruksanvisning



#### Använd ögonskydd!

Ögonskydd: använd skyddshuva, skyddsglasögon eller ansiktsskydd.



#### Använd handskar!

Skyddshandskar måste skydda mot mekaniska och kemiska faror (se piktogrammen).



#### Använd andningsskydd!

Andningsskydd måste vara anpassade till den arbetsvätska som används. Andningsskydd måste bestå av:

- minst två fristående andningsskyddsenheter (isoleringsenheter)
- för ammoniak: extra andningsskydd med filter (helskydd) eller ett fristående andningsskydd (isoleringsenhet)



#### Använd skyddskläder!

De personliga skyddskläderna måste vara anpassade till den arbetsvätska som används och till låga temperaturer, och ha goda värmeisolerande egenskaper.



#### Koppla från före arbetet!

Före monterings-, underhålls- och reparationsarbete måste den elektriska anläggningen kopplas från och skyddas mot återkoppling.

## 2 Säkerhet

### 2.1 Märkning på apparaten

Identifiering av märkningar på apparaten

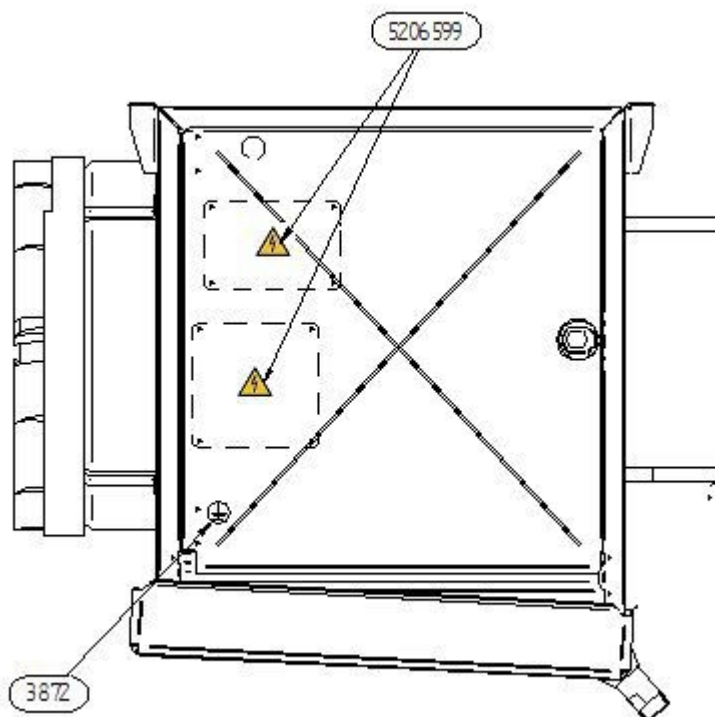
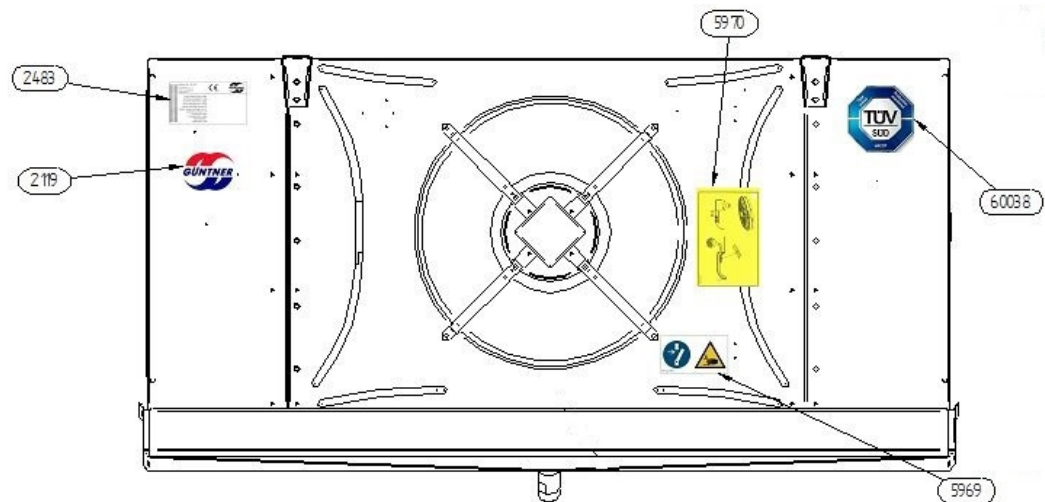

Vänster sidovy

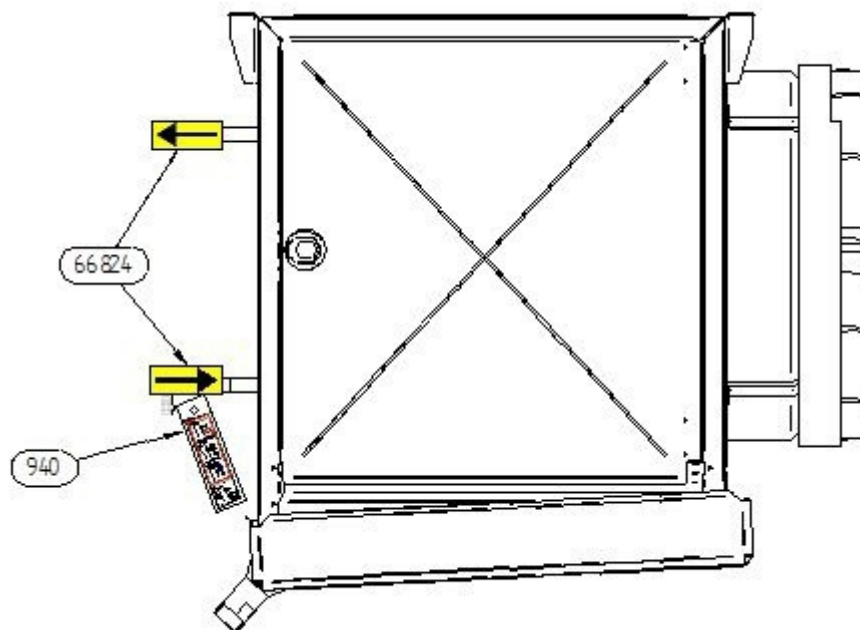

Höger sidovy



Tråg lamellsida

## 2.1.1 Säkerhetsmärkningar på apparaten

De enskilda säkerhetsmärkningarna på apparaten:

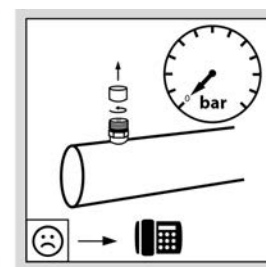
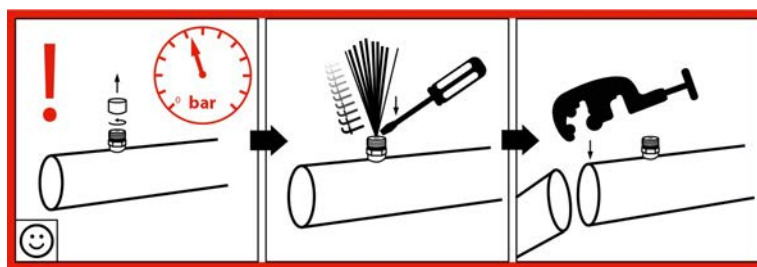

940 - Varningsanvisning "Transportfyllning" på Schrader-ventilen



5969, 66945 - Varningsanvisning Servicelock och fällbar fläktplatta

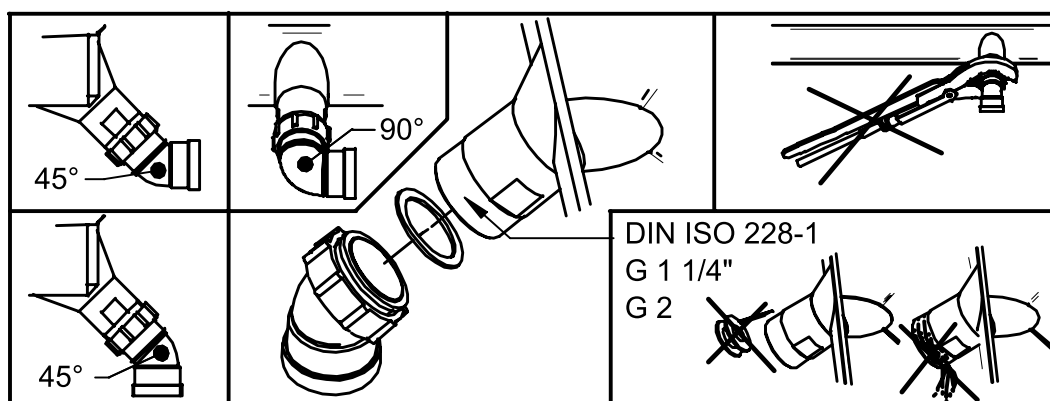

5965 - Varningsanvisning Trågvlopp



5206599 - Varningsanvisning Elektrisk spänning



3872 - Märkning Jordning



66946 - Varningsanvisning Nedfallande föremål



66945 - Varningsanvisning Svängområde



## 2.1.2 Andra tecken och anvisningar på apparaten

Güntner GmbH & Co.KG  
Hans-Güntner-Straße 2-6  
82256 Fürstfeldbruck  
www.guentner.de



Projektnummer – Project number			
Gerätebezeichnung - Device type			
Gerät Seriennummer - Device serial number			
Ventilator / ID / Drehzahl - Fan / ID / Speed			
Umgebungstemperatur – Air ambient temperature			
Herstellungsjahr - Year of manufacture			
* Wärmetauscher Seriennummer 1/2 - Coil serial number 1/2			
* Wärmetauscher Seriennummer 3/4 - Coil serial number 3/4			
Volumen 1/2/3/4 – Volume 1/2/3/4			
Max. zulässiger Druck (PS) Max. allowable pressure (PS)	___ bar	___ bar	___ bar
Zulässige max./min. Temperatur (TS) Allowable max./min. temperature (TS)	___ °C	___ °C	___ °C
Prüfdruck (PT) / Prüfmedium Test pressure (PT) / Test medium	___ bar / Druckluft - Compressed air		
Prüfdatum 1/2/3/4 – Test date 1/2/3/4			
Fluidgruppe / Zustand - Group of fluid / State			

2483 - Exempelvy av fabriksskylt

 Herstellernummer/Serial number	Güntner GmbH & Co. KG Hans-Güntner-Str. 2 - 6 82256 Fürstfeldbruck www.guentner.de	
	Projektnummer/Project number Gerätebezeichnung/Device type Herstellernummer/Serial number Herstellungsjahr/Year of manuf. Max/Min Druck/Oper. pressure PS Max/Min Temperatur/Temperature TS Prüfdruck/Test pressure PT Prüfdatum/Test date Prüfmedium/Test medium Volumen/Volume V <Ventilator/Fan type>	

2483 - Exempel på fabriksskylt



2119 – Logotyp

**Hinweis:** GÜntner streamer haben Gleichrichterfunktion. Kein zusätzlicher Gleichrichter erforderlich.

**Note:** The GÜntner streamer has an air rectifying function. No additional air rectifier needed.

**Remarque:** La fonction du GÜntner-streamer est le redressement du jet de l'air. Une grille supplémentaire n'est pas nécessaire.

**Nota:** GÜntner-streamer tienen función de direccionar el aire, or lo tanto no se requiere rejilla adicional.

9 – Anvisning för streamer (enbart när en GÜntner-streamer används)



66824, 68909 - Anslutningar PÅ och AV

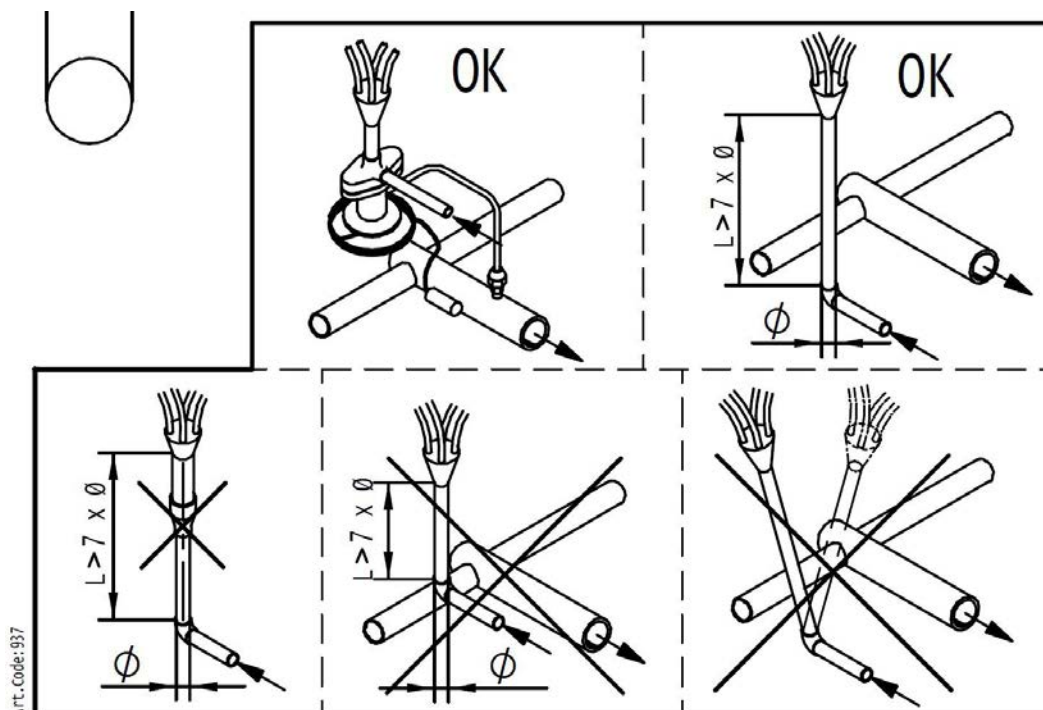

937 - Montering av expansionsventil



60038, 60099 - TÜV-logotyp för HACCP-certifiering

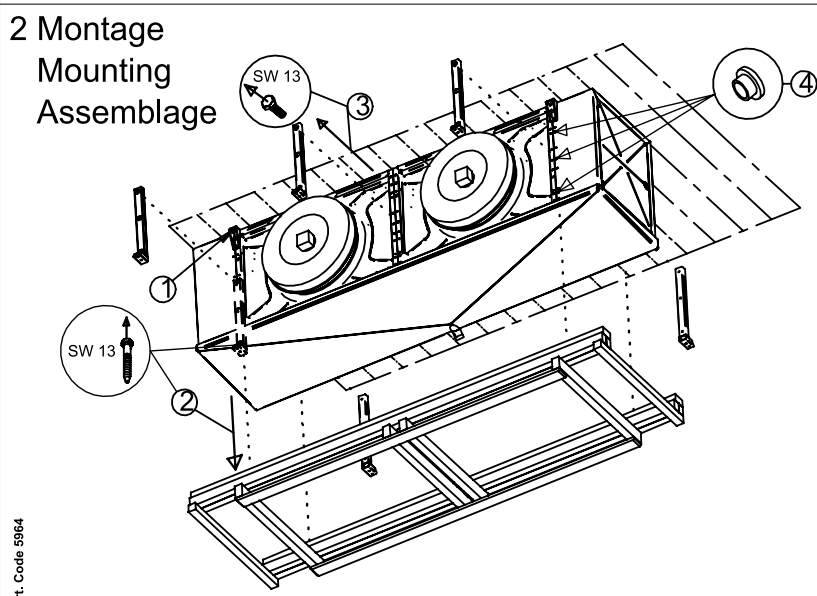
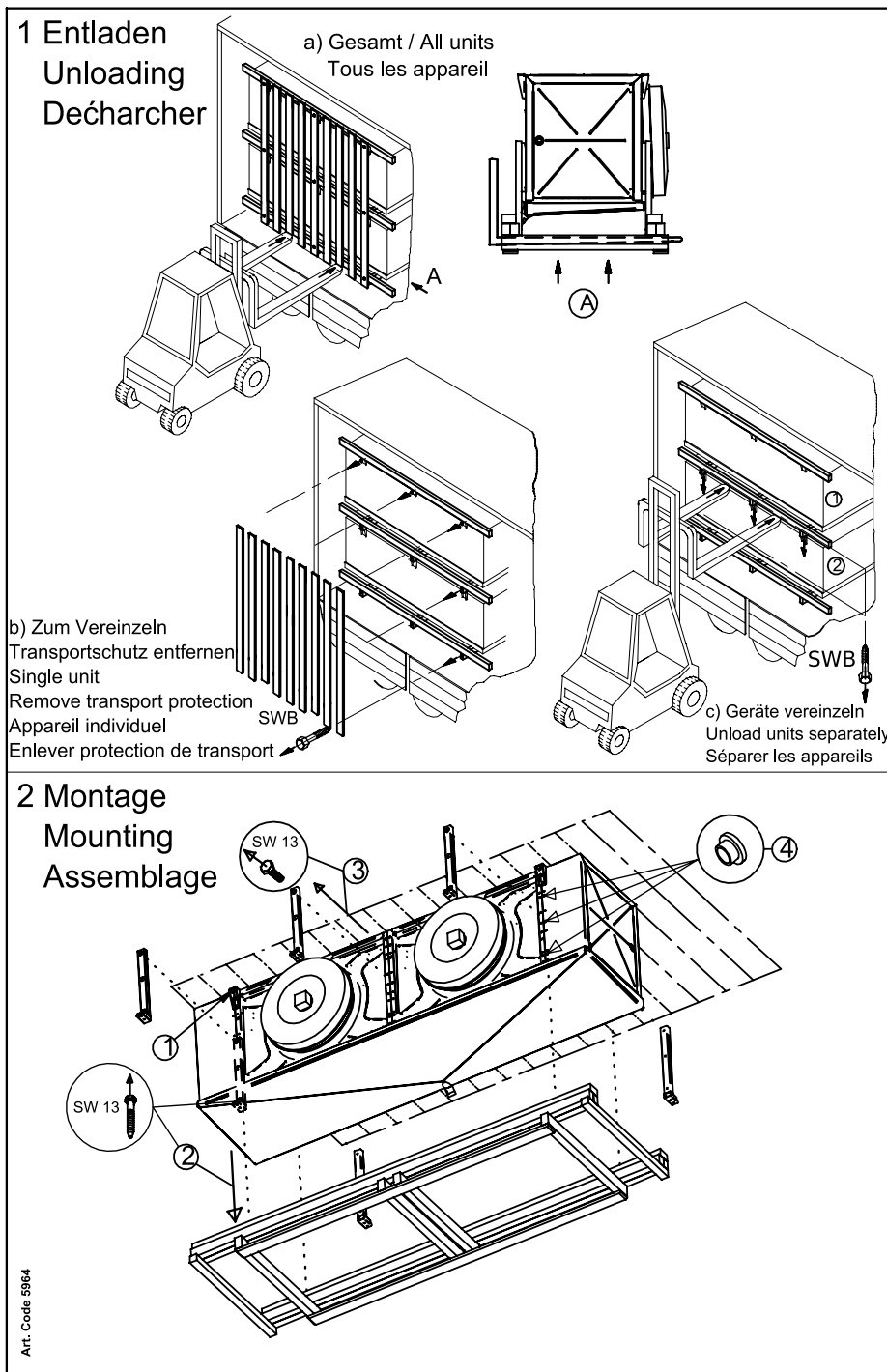

20 - Hängskylt Montering av takluftkylare

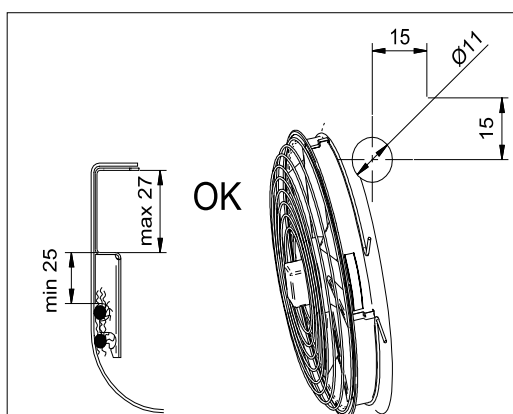

## 2.2 Grundläggande säkerhetsanvisningar

### 2.2.1 Rutiner vid nödsituationer

#### VARNING



Risk för person- och materialskador!

Apparaten innehåller köldmedel i form av ammoniak ( $\text{NH}_3$ ). Ammoniak är explosivt och brandfarligt. Utspillda oljerester och utspillt köldmedium kan antändas. En explosion kan leda till mycket svåra kroppsskador och förlust av extremiteter.



Ammoniak är en frätande, giftig, irriterande gas. Ammoniak är livsfarligt redan vid en koncentration på 0,2 vol-% i omgivningsluften, resp. vid längre uppehåll i ammoniakhaltig luft.



Skyddsåtgärder och tillvägagångssätt:

- I händelse av oväntat starka utbrott av köldmedium: lämna omedelbart uppställningsrummet och vidta de förutsedda nödfallsåtgärderna, t ex vid:
  - flytande ammoniak eller ammoniakångor kan ses tränga ut från värmeväxlaren eller rörledningar
  - plötsligt, kraftigt utsläpp (utsläpp och förångning av större delen av köldmediet på kort tid, t.ex. under 5 min)
  - plötslig, kraftig lukt; kraftigt besvärande; omedelbar irritation av ögon, näsa och luftvägar
  - $\text{NH}_3$ -larmanordningen låter ( $\text{NH}_3$ -koncentration > 200 ppm):
- Låt erfaren, utbildad personal med erforderlig skyddsklädsel vidta alla nödvändiga skyddsåtgärder och övriga åtgärder.
  - Använd andningsskydd.
  - Använd fristående andningsutrustning vid underhålls- och servicearbeten i rum med hög ammoniakkoncentration i luften.
  - Säkerställ att uppställningsrummet är väl ventilerat.
  - Ta hand om utträngande köldmedieånga och flytande köldmedium på ett säkert sätt.
- Åtgärder vid skador:
  - Ring 112!
  - Flytande ammoniak kan orsaka frost- eller frätskador på hud och ögon.
  - Den skadade måste behålla andningsskyddet på tills vidare, för att undvika att han andas in ångor från ammoniakindränkta kläder.
  - Duscha den skadade i fem till femton minuter med vatten. Ta försiktigt av de skadade kläderna under duschningen. Om ammoniakindränkta kläder tas av utan att blötas, kan skadan förvärras, eftersom fastfusen hud kan slitas av. Duscha om möjligt i varmt vatten för att undvika en temperaturchock. Använd, om sådan finns, en nöddusch. Använd i annat fall en vattenslang.

## 2.2.2 Krav på personalen, krav på noggrannhet

### ⚠ FÖRSIKTIGT

Apparaten får bara monteras, drifvas, servas och underhållas av skolad, erfaren och sakkunig personal. Personer som är ansvariga för drift, underhåll, service samt bedömning av anläggningen och dess komponenter måste ha nödvändig utbildning och fackkunskaper enligt EN 378-1 för att vara sakkunniga. Sakkunskap är förmågan att tillfredsställande utföra de begärda aktiviteterna för drift, underhåll, service samt bedömning av köldanläggningar och deras komponenter.

Apparaten får betjänas av den driftansvariges personal, som inte förfogar över några specifika kunskaper i kylteknik men som emellertid besitter tillräckliga kunskaper och erfarenheter beträffande verkningssättet, driften och den dagliga övervakningen för denna anläggning. Denna betjäningsspersonal får inte företa några ingrepp eller inställningar av anläggningen.

Ändringar på apparaten, som tillverkaren skriftligen har godkänt, får endast utföras av insatt eller sakkunig personal.

Elinstallation:

Arbeten på den elektriska utrustningen får bara de personer utföra, som förfogar över nödvändig sakkunskap (t ex en elektriker eller en person med elutbildning) och som är auktoriserade av den driftansvarige och iakttar de motsvarande VDE-reglerna (respektive de nationella och internationella föreskrifterna) och elnätsbolagets (EVU) tekniska anslutningsvillkor.

## 2.3 Avsedd användning

### 2.3.1 Avsedd användning

NH<sub>3</sub>-förångare i byggserien GHK.2 är avsedda för inbyggnad i en köldanläggning och används för avkylning och cirkulation av luften i stora kylrum, t.ex. charkuterier, slakterier, fiskfabriker, bryggerier, djupfrysrum och liknande.

När apparaten levereras för drift levereras den vid en viss driftpunkt:

- förångningstemperatur
- luftvolymström
- luftingångstemperatur

Det föreskrivna driftläget framgår av de uppdragsspecifika handlingarna.

### 2.3.2 Driftsvillkor

Apparaten är en komponent i inom en anläggning inbegripet dess arbetsvätskekrets. Syftet med denna driftanvisning är att, inom ramen för driftanvisningshandboken för anläggningen (varav denna driftanvisning är en beståndsdel) begränsa till det minsta möjliga de potentiella riskerna för personal och materiel liksom för miljön, som utgår från apparaten och arbetsvätskan som används i den. Dessa risker är väsentligen förbundna med de fysikaliska och kemiska egenskaperna hos arbetsvätskan liksom med de tryck och temperaturer, som uppträder i apparatens arbetsvätskeförande komponenter. [se Återstående risker pga. ammoniak \(NH<sub>3</sub>\), Sida 26.](#)

### ⚠ VARNING

Risk för person- och materialskador!

Apparaten får enbart sättas in i enlighet med den avsedda användningen. Der driftansvarige måste säkerställa att vid drift, övervakning och underhåll apparatens vätska och utförandesätt inte avviker från de uppdragsspecifika informationerna i de uppdragsspecifika handlingarna.

Driftansvarig måste säkerställa att underhållsåtgärderna sker i överensstämmelse med handboken för anläggningen.

Fyllning av apparater med en annan vätska är enbart tillåten efter skriftligt godkännande från tillverkarer. Var god ta fram den uppdragsspecifika avsedda användningen från de bifogade uppdragsspecifika handlingarna.

Överskrid inte maxtrycket som står på apparatens typskylt.

### 2.3.3 Felaktig användning

### ⚠ VARNING

Risk för person- och materialskador!

Arbetsvätskor och deras föreningar med vatten eller andra ämnen som finns tillgängliga i de arbetsvätskeförande komponenterna verkar kemiskt och fysikaliskt inifrån på de material som omsluter dem. Apparaten får enbart fyllas med  $\text{NH}_3$ . En fyllning av apparaten med en annan arbetsvätska skulle ha till följd

- att de insatta konstruktions- och svetsmaterialen inte kan motstå de förutsebara mekaniska, termiska och kemiska påfrestningarna och det tryck, som kan uppträda under drift och vid stillastående;
- att material, vägg tjocklek, hållfastheten, viskositet, korrosionstålighet, formgivningsförfarande och tester på plats inte är avsedda för den använda arbetsvätskan och inte står emot de eventuella trycken och påfrestningarna
- att de inte är beständiga mot den andra arbetsvätskan och den andra arbetsvätskeblandningen och
- att de inte håller tätt under drift och driftuppehåll
- att det möjliga plötsliga större frigörandet av arbetsvätskor skulle utsätta personer och/eller saker direkt och miljön indirekt för fara.

Den maximalt tillåtna drifttemperaturen, som är angiven på märkskylten, får inte överskridas. Ett överskridande av drifttemperaturen skulle ha till följd att

- apparaten utsätts för ett otillåtet högt tryck (tryck/temperaturkorrelation),
- det uppstår materialtrötthetssymptom.

Högsta tillåtna driftryck som anges på typskylten får inte överskridas. Om driftrycket överskrids kan det få som följd

- att apparatens arbetsvätskeförande komponenter inte motstår de termiska, fysikaliska och kemiska påfrestningar som kan förväntas och det tryck, som kan uppträda under drift och vid stillastående;
- att de inte förblir täta under drift och vid stillastående;
- att ett större, plötsligt utsläpp av arbetsvätska efter brott eller läckage på arbetsvätskeledande komponenter innebär följande risker:
  - fara pga. utslungade material
  - förgiftningsrisk
  - brandfara
  - explosionsrisk
  - risk för frätskador

- förfrysningsrisk (genom stänk av flytande köldmedium);
- kvävningsrisk
- farosituationer genom panikreaktioner,
- miljöpåverkan

### VARNING

NH<sub>3</sub>-får inte sättas in, där

- det finns möjlighet att skadliga till dödliga risker uppstår till följd av kort- eller långvarig beröring, inandning eller intag av arbetsvätskan NH<sub>3</sub>.
- det finns risk att en minsta koncentration av köldmediet NH<sub>3</sub> i en homogen blandning med luft kan antändas
- det finns risk för ett plötsligt, kraftigt utsläpp (utsläpp och förångning) av större delen av köldmediet på kort tid, t.ex. under 5 min)
- det finns risk för att den längsta tid som personer uppehåller sig i ett rum, som inte är ett särskilt maskinrum (enligt EN 378-2), där ett större utsläpp av NH<sub>3</sub> sker, överskrider 10 min, köldmediefyllningen (NH<sub>3</sub>)

Apparaten får inte ändras utan föregående samtycke från Guntner GmbH & Co. KG. Ändringar på apparaten är:

- förändringar av driftläget (enligt avsnitt [se Apparat \(typiska värden\), Sida 33](#))
- förändring av fläkeffekten (luftmängden)
- förändring av den genomströmmande mängden arbetsvätska
- byte till en annan arbetsvätska

Apparaten får inte drivas om de skyddsanordningar som tillverkaren installerat inte finns på plats, inte är korrekt installerade och inte är funktionsdugliga.

Apparaten får inte vara i drift, när den är skadad eller uppvisar störningar. Alla skador och störningar måste omgående anmälas till Guntner GmbH & Co. KG och omgående åtgärdas.

Arbeten på apparaten får inte utföras utan den personliga skyddsutrustning som anges i bruksanvisningen.

## 2.4 Övriga mekaniska faror

### 2.4.1 Lameller, vassa hörn och kanter

### VARNING



Varning för handskador!

Det finns risk att man skär händer och fingrar på lameller och på apparatens vassa hörn och kanter.



Använd skyddshandskar!

## 2.4.2 Bortfällbart spilltråg

### VARNING

Varning för person- och materialskador!

Fara pga. nedfallande apparatdelar, vatten- eller ismassor vid bortfällningen av spilltråget.

Vid rengörings- eller underhållsarbeten får inga personer vistas i farozonen under apparaten.

Spilltråget kan fällas ner för rengöring eller underhåll och är genom en trågsäkring skyddat från att falla ner. Emellertid kan apparatdelar, vatten- eller ismassor falla ner vid nedfällningen av tråget.

## 2.4.3 Fläktar

### VARNING



Risk för kapning och indragning!

De roterande fläktvingarna kan kapa fingrar, skära sönder händer och dra in lösa delar som hår, halskedjor eller delar av kläder.

Driv aldrig fläktarna utan skyddsgaller. Klämrisk!



Om fläktarna startar automatiskt under underhållsarbete, finns risk att fingrar och händer kläms fast.

Bryt strömmen till apparaten innan du påbörjar underhållsarbete som kräver att skyddsgallret demonteras. Säkerställ att apparaten inte oavsiktligen kan slås på, genom att ta ur de elektriska säkringarna ur apparaten. Säkra apparaten med en därför avsedd varningsskylt mot oavsiktlig påslagning.



De vridbara fläktarna (tillval) får endast öppnas av utbildad fackpersonal med därför avsedda verktyg, och endast i underhålls- och reparationssyfte. Stäng de vridbara fläktarna efter att arbetena har slutförts och säkra dem mot oavsiktligt eller obehörigt öppnande! Öppna bara förslutningsskruvarna efter att fläkteffekten slagits från (spänningslöst tillstånd)!

## 2.4.4 Nedfällbara sidoplåtar

### ⚠ VARNING



De bortfällbara sidoplåtarna får enbart öppnas av skolad fackpersonal med lämpligt verktyg (byggstorlekar 040.2, 045.2, 050.2 med skruvdragare) och enbart i underhålls- och reparationssyfte. För det första öppnandet måste skruvarna lossas. Stäng de bortfällbara sidoplåtarna efter avslutande av de genomförda arbetena och säkra dem mot oavsett eller obehörigt öppnande!



#### Varning!

Snäpplåset säkras inte av tillverkaren. Driftansvarig måste säkra det.

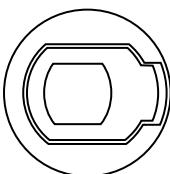
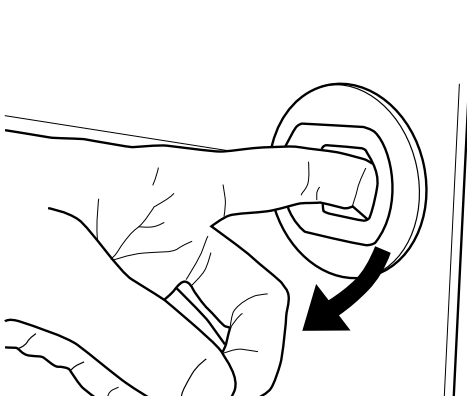

1

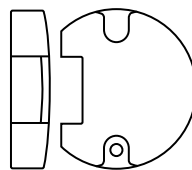

2

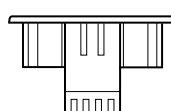
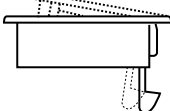

- 1 Förslutning  
2 Monteringskåpa

## 2.5 Övriga elektriska faror

### ⚠ VARNING



Varning för farlig elektrisk spänning!

Den direkta och indirekta beröring av spänningsförande delar som motorer och elektriska ledningar kan leda till svåra skador och dödsfall.



Gör apparaten spänningsfri innan du påbörjar underhållsarbeten. Se köldanläggningens anläggningsdokumentation. Säkerställ att apparaten inte oavsiktligt kan slås på, genom att ta ur de elektriska säkringarna ur apparaten. Säkra apparaten med en därför avsedd varningsskylt mot oavsiktlig påslagning.

Beakta att nätledningarna även kan stå under spänning när apparaten är spänningsfri. Arbeten på den elektriska utrustningen får bara de personer utföra, som förfogar över nödvändig sakkunskap (t ex en elektriker eller en person med utbildning) och som är auktoriserade av den driftansvarige.

## 2.6 Övriga termiska faror

### 2.6.1 Risk för köldskador

### ⚠ VARNING



Varning för kyla!

I köld-drift när rörregistret och rörledningarna temperaturer under  $\pm 0$  °C. Använd skyddshandskar!



## 2.7 Återstående risker pga. ammoniak (NH<sub>3</sub>)

### ⚠ VARNING

Fara för person- och materialsador genom köldmediet ammoniak!

Apparaten drivs med köldmediet ammoniak (NH<sub>3</sub>). Köldmediet kan leda till följande farosituationer och hälsoskador:

**Explosionsfara! Brandfara!**

Ammoniak är en brännbar och explosiv gas. Brand- och explosionsfaran är ringa pga. hög antändningstemperatur, ett snävt antändningsområde, ringa explosionsrisk och hög affinitet för luftfuktighet. Otätheter i apparaten kan leda till att köldmediet  $\text{NH}_3$  strömmar ut i uppställningsområdet. Direkta och indirekta antändningskällor kan leda till antändning och explosion av köldmediet  $\text{NH}_3$ .



- Lagra inga explosions- och brandfarliga ämnen i uppställningsrummet!
- Pröva regelbundet apparatens täthet såsom föreskrivet i denna driftanvisning.

Ställ i ordning brandskyddsanordningar i tillräckligt antal i apparatens uppställningsområde. Ta hänsyn till angivelserna om brandbekämpning i säkerhetsdatabladet för köldmediet  $\text{NH}_3$ .

**Risk för frätning!**

Otätheter i apparaten kan leda till att köldmediet  $\text{NH}_3$  strömmar ut i uppställningsområdet. Köldmediet  $\text{NH}_3$  verkar frätande i samband med fukt. Hud-, slemhinne- och ögonkontakt med köldmediet  $\text{NH}_3$  leder till frätskador i hud, slemhinnor och ögon. När köldmediet  $\text{NH}_3$  hamnar i ögonen, kan ögonen till följd av en stark brännande känsla inte hållas öppna och orienteringslöshet inträder.

- Pröva regelbundet apparatens täthet såsom föreskrivet i denna driftanvisning.

**Förgiftningsrisk!**

Otätheter i apparaten kan leda till att köldmediet  $\text{NH}_3$  strömmar ut i uppställningsområdet. Ammoniak är en giftig retande gas. Inandad köldmedium  $\text{NH}_3$  skapar oro, svindel, kräkningar och kramper, och vid starkare koncentrationer kvävningssymptom och livshotande lungödem. Panik uppträder. Från en ammoniakkoncentration på 0,2 volymprocent i omgivningsluften respektive vid längre uppehåll i ammoniakhaltig omgivningsluft har ammoniak livsfarlig till dödlig verkan.

- Pröva regelbundet apparatens täthet såsom föreskrivet i denna driftanvisning.
- Säkerställ att de maximalt tillåtna gränsvärdena i uppställningsrummet inte överskrids.
- Övervaka ammoniakkoncentrationen i omgivningsluften genom detektorer och larmanordningar.

**Fara för förfrysning!**

Otätheter i apparaten kan leda till att köldmediet  $\text{NH}_3$  strömmar ut i uppställningsområdet.

Flytande köldmedium  $\text{NH}_3$  har en temperatur på  $-33\text{ °C}$ . Hud- och ögonkontakt med flytande köldmedium leder till förfrysning av ögon och hud.

- Pröva regelbundet apparatens täthet såsom föreskrivet i denna driftanvisning.

Den tyska yrkesmässiga riktlinjen (Berufsgenossenschaftliche Richtlinie BGR 500) ställer inte några speciella krav på explosionsskydd för elektriska driftmedel för köldanläggningar med ammoniak. Fara förväntas bara i ett oluftat rum i en byggnad, när koncentrationen där överskrider det undre explosionsvärdet med  $105\text{ g/m}^3$  och energirika antändningskällor finns tillgängliga. Ammoniak absorberas av vatten. Därför sätts vattenridåer in vid utbrott av ammoniak för att slå ner ammoniak i ångform. En kubikmeter vatten kan i detta sammanhang – beroende på temperaturen – binda cirka  $120\text{ kg}$  ammoniak.

**⚠ VARNING**

Fara för person-, material- och miljöskador genom ammoniak-vattenföreningar!

Om vatten kommer i kontakt med flytande ammoniak, kan detta leda till stark gasutveckling och att flytande ammoniak stänker omkring.

- Sprinkla aldrig vatten på flytande ammoniak!
- Sätt inte in något vatten i maskinrum för att binda ammoniak i ångform!
- Säkerställ att inget ammoniakvatten (salmiakspit) leds in i vattendrag eller avlopps nätet!

## 2.8 Övriga faror på grund av vibrationer

**⚠ VARNING**

Risk för person- och materielskador pga. utslungade material

Om fläktarna förstörs under fläktdrift, kan delar av fläktbladen slungas iväg och skada personer eller saker som befinner sig i fläktarnas närhet.

Fläktar, apparater och ledningar i anläggningen måste vara konstruerade, byggda och integrerade på så sätt, att risker genom vibrationer, som alstras genom dem eller andra delar av anläggningen, sänks till lägsta möjliga nivå under beaktande av alla medel som står till förfogande för minskning av vibrationer, företrädesvis vid källan.

**ANVISNING**

Materielskador pga. vibrationer

## 2.9 Övriga faror pga. tryckförande delar

**⚠ VARNING**

Person- och materielskador pga. tryckförande delar som innehåller köldmediet ammoniak!

Brott på trycksatta rörledningar eller trycksatta komponenter på apparaten kan leda till person- eller materielskador genom kringflygande material. Vid en plötslig och mer omfattande frisättning av arbetsvätskan i kombination med dess farliga egenskaper efter ett brott eller läckage på apparatens tryckförande komponenter kan de nedanstående riskerna uppstå:

- brandfara
- explosionsrisk
- frättrisk
- köldskador (genom utsprutande flytande köldmedium)
- kvävning
- panik,
- Miljöpåverkan

Säkerställ att aktuell apparat är tryckfri, eller töm apparaten på arbetsvätska, innan underhållsarbeten påbörjas.

## 2.10 Övriga faror pga. felaktig montering

### VARNING

Risk för person- och materielskador pga. felaktig montering!

En felaktig montering leder till faror:

- Brott på, eller läckage från, vätskeförande apparatens komponenter och rörledningar
- Underkylda vätskor i anläggningsdelar: Om anläggningsavschnitt öppnas under reparationer, vilket leder till tryckutjämning med omgivningen, finns risk att flytande, underkyld ammoniak befinner sig i det öppnade området. Ammoniak har mycket hög förångningsvärme, så att värmeinfallet, t.ex. i rörledningar som har installerats med en "vätskesäck", inte räcker till för att kortsiktigt förånga den flytande ammoniaken – särskilt när det handlar om en isolerad ledning.
- Ojämn lastfördelning på fästena med risk för spänningar inom apparaten resp. apparatförskjutning (brott eller läckage på vätskeledande komponenter i apparater och rörledningar, fara för sprickbildning)
- Ej tillräcklig säkring av arbetsvätskeledande ledningar mot mekaniska skador! Anslutningar på byggplatsen: ingen avlastande montering; inverkan av krafter på fördelar- och samlingsrören med risk för brott eller läckage på arbetsvätskeledande komponenter i apparaten och rörledningar. Risk för sprickbildning!
- Skaderisk genom farokällor i omgivningen (produktions-, transport- och andra förfaranden på uppställningsplatsen)
- Apparats funktioner kan störas genom att luftinloppet och luftutloppet hindras.
- Hindrande av allmän övervakning, kontroll och service, dvs. ingen obehindrad åtkomst till de arbetsvätskeledande och elektriska komponenterna, anslutningarna och ledningarna, ingen synlig märkning av rörledningarna och ej tillräcklig plats för tester.

Säkerställ att:

- apparaten installeras på fästpunkter som kan bära dess vikt, och att den skruvas fast med fästskruvar. Driftansvarig resp. installatören ansvarar för förskruvningarnas hållfasthet.
- fästskruvarna är av samma, av tillverkaren angivna diameter, som fästhål
- fästförskruvningen säkras mot att lossa genom lämplig skruvsäkring
- fästskruvarna inte dras åt för lite eller för mycket
- alla fästskruvar dras åt lika hårt, så att fästen blir så jämnt belastade som möjligt
- alla fästpunkter håller avståndet till fästyten, avseende varaktighet och belastning, så att inga spänningar uppstår i apparaten Apparaterna ska fixeras i sin fästposition, så att de inte flyttar sig.
- fästskruvarna testas på funktionssäkerhet inom ramen för underhållsintervall [se Underhåll, Sida 63](#),
- apparaten fästs eller ställs upp så att den inte skadas på grund av faror i omgivningen (produktions-, transport- och andra förfaranden på uppställningsplatsen), eller störs i sin funktion genom obehöriga ingrepp.
- apparaten fästs eller ställs upp så att luft alltid kan flöda in och ut, utan luftkortslutning
- apparaten fästs eller ställs upp så att det alltid går att utföra allmän övervakning, kontroll och service, dvs. obehindrad åtkomst till de arbetsvätskeledande och elektriska komponenterna, anslutningarna och ledningarna, synlig märkning av rörledningarna och tillräcklig plats för tester
- de arbetsvätskeledande ledningarna säkras mot mekaniska skador Anslutningar på byggplatsen: avlastande montering; ingen inverkan av krafter på fördelar- eller samlingsrör

- vid installation av apparaten måste följande ovillkorligen beaktas:
  - avstånd måste hållas till föremål som utsätts för fara genom explosion eller giftig inverkan av NH<sub>3</sub>
  - åtgärder måste vidtas för att skydda skyddsobjekt från en NH<sub>3</sub>-koncentration på mer än 200 ppm
  - ställ inga lättantändliga material under apparaten
  - Fäst eller ställ upp apparaten på följande sätt: I områden där intern trafik förekommer, får rörledningarna till och från apparaterna bara installeras utan löstagbara kopplingar och armaturer.

## 2.11 Övriga faror genom brott under drift

### VARNING

Risk för person- och materielskador vid brott under drift!

- Felaktig montering ([se Övriga faror pga. felaktig montering, Sida 29](#)),
- Bristande hänsyn till det maximalt tillåtna arbetsstrycket ([se Driftsvillkor, Sida 21](#)),
- Bristande hänsyn till trycksatta ledningsavsnitt vid underhåll ([se Övriga faror pga. tryckförande delar, Sida 28](#)),
- Bristande hänsyn till restrisker pga. vibrationer ([se Övriga faror på grund av vibrationer, Sida 28](#)) leder till brott under drift och vid underhåll. Då uppstår faror genom
  - kringflygande material ([se Övriga faror pga. tryckförande delar, Sida 28](#)),
  - frigjord arbetsvätska ([se Återstående risker pga. ammoniak \(NH<sub>3</sub>\), Sida 26](#))

Säkerställ att

- monteringen utförs felritt
- maximalt tillåtet driftryck alltid hålls
- tryckförande ledningsavsnitt görs tryckfria före varje underhålls- och servicearbete

## 2.12 Övriga faror genom utslungade föremål eller vätskor

### VARNING

Person- och materielskador pga. utslungade material!

Restrisker pga. utslungade föremål och vätskor ([se Övriga faror genom brott under drift, Sida 30](#)).

## 2.13 Kombinerade övriga faror

### 2.13.1 Uppfällbara sidoväggar

#### ⚠ VARNING



Risk för köldskador!  
Risk för handskador!

Vid obehörig åtkomst i det öppnade apparaten finns risk för köldskador vid beröring av rörregister eller rörledning, samt risk för skärskador på vassa kanter.



De uppfällbara sidoväggarna får endast öppnas av utbildad fackpersonal med därför avsedda verktyg (storlekarna 040.2, 045.2, 050.2 med skruvdragare) och endast i underhålls- eller reparations syften. Stäng de efter att arbetena har slutförts och säkra dem mot oavsiktligt eller obehörigt öppnande!

Snäpplåset (storlekarna 071, 080 och 090) är inte tillverkarens ansvar att säkra. Driftansvarig måste garantera säkerheten.

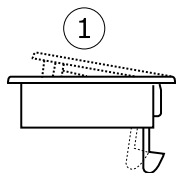
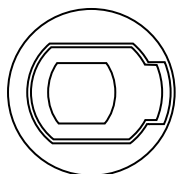
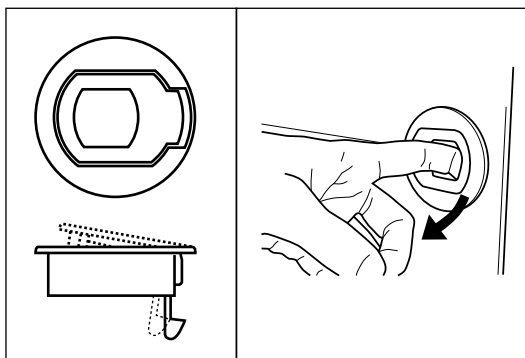

1 Förslutning

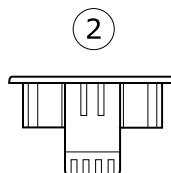
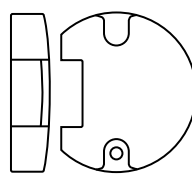

2 Monteringskåpa

## 2.14 Övriga faror vid skrotning

### VARNING

Risk för person- och materielskador genom arbetsvätska ammoniak NH<sub>3</sub>!

Följande anvisningar är rekommendationer om korrekt skrotning av apparaten. Gällande nationella lagar måste beaktas!

- Skrotningen får bara utföras av sakkunniga.
- Alla av apparatens komponenter, t ex arbetsvätskor, kylmaskinolja, rörregister (värmeväxlare), fläktar, måste sluthanteras regelmässigt.
- Förbrukad arbetsvätska, som inte kan återanvändas, måste behandlas som avfall och kasseras på ett säkert sätt. Den får absolut inte släppas ut i miljön.
- Köldmediet NH<sub>3</sub> ska hållas över i en speciell köldmediumbehållare, under beaktande av motsvarande säkerhetsåtgärder. Denna speciella köldmediumbehållare måste vara avsedd för köldmediet NH<sub>3</sub>. Den måste vara lätt att känna igen och vara märkt för köldmediet, t.ex. "Återvunnen NH<sub>3</sub> (ammoniak)".
- Engångsbehållare får inte användas, eftersom det finns risk att kölmedelsångor frigörs när behållaren kasseras.
- Arbetsvätskebehållaren får inte överfyllas. Det maximala trycket i arbetsvätskebehållaren får inte under något steg i arbetet överskridas.
- Arbetsvätskan får inte fyllas i en vätskebehållare som innehåller en annan, eller en okänd, arbetsvätska. Denna andra, eller okända, arbetsvätska får inte blåsas ut i luften, utan måste identifieras, bearbetas eller kasseras på korrekt sätt.
- Vänd dig till en återvinningscentral för förstörelse av arbetsvätskan.
- Förbrukad köldmaskinolja, som har återvunnits ur apparaten och inte kan bearbetas, måste förvaras i en separat, därför avsedd behållare, behandlas som avfall och kasseras på ett säkert sätt.
- Det måste säkerställas, att alla komponenter i apparaten som innehåller arbetsvätskor och kylmaskinolja sluthanteras regelmässigt.
- Före skrotning måste de arbetsvätskeledande delarna av apparaten tömmas, varpå trycket ovillkorligen måste sänkas till 0,6 bar för en rörvolym upp till 200 l, och till 0,3 bar för en rörvolym över 200 l. Trycksänkningen räknas som avslutad när trycket inte längre stiger, utan är konstant, och apparaten har samma temperatur som omgivningen.

### VARNING

Risk för miljöförgiftning!

Köldmediet ammoniak (NH<sub>3</sub>) är klassificerat som vattenfarligt ämne klass 2 i "Katalogen över vattenfarliga ämnen".

Utströmmande ammoniak kan spridas med vinden i omgivningarna. Ammoniak är lättare än luft och stiger snabbt. Det blandas till ofarliga koncentrationer i luften. Även vid ofarliga koncentrationer är lukten av ammoniak besvärande. Eftersom ammoniak klassas som "giftigt" kan personer som bor i omgivningarna bli oroliga.

- Säkerställ att ingen arbetsvätska kommer ut i grundvattnet.
- Vid kraftiga ammoniakutsläpp i avloppet, t.ex. när ammoniakångor tas ner med hjälp av vatten: Anmäl genast händelsen till berörda myndigheter.
- Anordningen för återvinning resp. kassering av arbetsvätska måste drivas på så sätt att risken för utsläpp av arbetsvätska eller köldmaskinolja i miljön är så låg som möjligt.

Güntner GmbH & Co. KG:s transportförpackningar är tillverkade av miljökompatibla material och lämpade för materialåtervinning.

## 3 Tekniska data

### 3.1 Apparat (typiska värden)

#### ANVISNING

Fläktarnas effektvärden är beroende av omgivningstemperaturen och luftmotståndet på installationsplatsen.

Vid insats i frystemperaturområdet rekommenderar Guntner GmbH & Co. KG ett elektriskt värmebälte för fläktringen.

Var god samråd med tillverkaren i händelse av apparatdrift under  $-40^{\circ}\text{C}$  pga. speciella materialkrav och -utval.

Alla elkomponenter är utförda enligt EN-standarderna.

Projektnummer	Se uppdragsspecifik anbudshandling
Apparatbeteckning	Se uppdragsspecifik anbudshandling
Tillverkarnummer	Se uppdragsspecifik anbudshandling
Tillverkningsår	Se uppdragsspecifik anbudshandling
Arbetsvätska	R 717 (ammoniak, $\text{NH}_3$ )
Volym	Se uppdragsspecifik anbudshandling
Tillåtet arbetstryck	32 bar
Provtryck	35,2 bar
Tillåten driftstemperatur	$-60 \dots +140^{\circ}\text{C}$
Tillåten omgivningstemperatur	$-30 \dots +45^{\circ}\text{C}$
Tillåten luftfuktighet	$< 100 \%$
Besiktningdatum	Se uppdragsspecifik anbudshandling
Provmedium	Tryckluft
Emission av luftburet buller	Se uppdragsspecifik anbudshandling. Enligt standardförfarande för beräkning av ljudtrycksnivån enligt EN 13487; Annex C (standard). Eftersom kylrum endast uppvisar ett mycket ringa absorptionsförhållande, rekommenderar vi att bara räkna med ett ringa avtagande av ljudtrycksnivån på större avstånd.
Vikt	Se uppdragsspecifik anbudshandling

### 3.2 Fläktar

Fläkttyp	Se underlaget som rör beställningen
Kapslingsklass	IP 54, ISO F och DIN VDE 0530
Strömtyper	Trefasström eller växelström

Spänning	400 V 3~ 50 - 60 Hz eller 230 V 1~ 50 - 60 Hz
Balans	Q 6,3 enligt VDI 2060
Tillåten lufttemperatur	Arbetsområde: -30 °C till +45 °C
Skyddsanordningar	<ul style="list-style-type: none"><li>• Termisk: termokontakt (öppnare) (vid storle- karna 045 – 050 är detta redan internt kopp- lat)</li><li>• Mekanisk: beröringsskyddsgaller enligt EN 294</li></ul>

## 4 Montering och funktion

Förångaren består av

- ett rörregister , som består av rörslingor försedda med lameller, (galvaniserat stål) fördelar- och samlingsrör (galvaniserat stål) och röranslutningar till rörledningssystemet,
- en kåpa, galvaniserat stål, pulverlackerad RAL 9003, anslutningarna nås enkelt genom uppfällbara sidoväggar, särskilt genom snäppförslutningar för byggstorlek 071 och 080,
- ett termiskt frikopplat och därigenom kondensvattenfritt spilltråg av AIMg. För lättare rengöring är spillträget bortfällbart respektive avtagbart. Invändningsfritt tövattenavlopp genom ett optimalt konstruerat avlopp. Avloppsörstuts under 45° monterad med G-gänga plantätande enligt DIN-ISO 228-1,
- och - beroende på utförandet - av en eller flera axialfläktar med underhållsfria motorer. För detta är två fläktutföranden möjliga: normalt och förstärkt (tillval). Genom alternativa Guntner-streamer uppnås höga kastlängder. Med enkla handgrepp skapas öppningar för rengöring av värmväxlarblocket och det inre rummet.

NH<sub>3</sub>-förångaren i byggserien GHK.2 utförs i Incline-design. Detta gör att man får bättre luftstyrning och bättre tövattenavlopp.

Förångaren är en komponent i en köldanläggning. Den representerar en värmväxlare i form av ett rörregister med lameller (raka och böjda rör (rörslingor) – försedda med lameller – som är förbundna med varandra och fungerar som värmväxlare), i vilken flytande köldmedium förångas genom värmeupptagning från varan som ska kylas.

Köldanläggningen är kombinationen av köldmedieledande komponenter och armaturer, som är förbundna med varandra och som bildar ett slutet kretslopp, som köldmediet cirkulerar i.

Köldmediet upptar vid låg temperatur och lågt tryck värme och förångas (förångarsidan) och avger sedan åter värmen vid högre temperatur och högre tryck och kondenserar (kondensorsidan).

Värmen från det material som ska kylas leds med hjälp av luft genom fläktar över förångarens hela ovanyta.

NH<sub>3</sub>-förångare från Guntner GmbH & Co. KG fungerar enligt principen om översvämmande förångning, dvs. att köldmedievätskan, som tillförs förångaren, uppgår till cirka 2-5 gånger den köldmediemängd, som skulle vara nödvändig för fullständig förångning.

Köldmediet matas till NH<sub>3</sub>-förångaren antingen via pumpar (driftsätt pumpforcerad cirkulation) eller med hjälp av tyngdkraft (driftsätt tyngdkraftscirkulation).

En vätskeavskiljare åtskiljer köldmediets vätska/gasblandning, så att endast ren köldmedieångor når kompressorn. Vätskeavskiljaren sörjer dessutom för att den kokande köldmedievätskan säkert tillförs förångaren.

## 5 Fläktmotor

### ANVISNING

Vid längre lagrings- och stilleståndstider ska fläktarna tas i drift 2-4 timmar varje månad.

### ANVISNING

Vid fläktar av kapslingsklass IP55 eller högre ska de befintliga slutna kondensvattenboringarna öppnas minst en gång i halvåret.

### AC-teknik

AC-motorerna skyddas från överhettning genom en termokontakt (eller kalledare).

Vid motorer med termokontakter ska dessa kopplas så att det inte är möjligt att starta motorn vid en utlöst termokontakt. Vi rekommenderar en låsanordning mot oavsiktlig återkoppling.

För motorer med kalledare behövs det en extra extern aktiveringsanordning för de inbyggda termistorerna. Vi rekommenderar en låsanordning mot oavsiktlig återkoppling. Provspänningen på termistorerna får inte överskrida 2,5 V eller också får man endast använda strömbegränsade mätanordningar.

Vid användning av en stjärn-delta-omkoppling måste en motsvarande tidsfördröjning beaktas.

För motorer med direktstart och ett anslutningsvärde > 4,0 kW, kan en startströmbegränsning (softstart med tyristor) krävas.

Om frekvensomriktare används för varvtalsreglering, måste följande beaktas vid ytterfläktar:

Allpoliga sinusfilter måste installeras mellan frekvensomriktaren och fläktarna (sinusformad utgångsspänning! Filterverkan mellan fas mot fas och fas mot jord).

Frekvensomriktare från firman Güntner är seriemässigt utrustade med denna funktion. Standardmotorer för trefas växelström lämpar sig för direkt drift med frekvensomriktare.

Trefas-fläktmotorerna kan drivas med hjälp av stjärn-triangel-omkoppling eller med varvtalsreglering. Rotationsriktningen måste kontrolleras. I händelse av felaktig rotationsriktning äger en rotationsriktningsändring rum genom ett byte av två faser.

## 6 Transport och lagring

### 6.1 Säkerhet

#### ⚠ VARNING

Risk för klämskador genom nedfallande föremål!

Apparaten väger mellan 135 kg och 4 320 kg. Apparaten kan glida och falla ner från transportmedlet. Konsekvensen kan bli svåra skador inklusive dödsfall. Hårda stötar och skakningar kan skada apparaten.

Säkerställ att personalen kan lasta ur på ett säkert sätt.

Säkerställ att ingen uppehåller sig under apparaten eller i närheten av lastområdet under transport.

Var uppmärksam på en jämn viktfordelning. Ta hänsyn till att huvudvikten alltid ligger på fläktsidan. Ta hänsyn till den påklustrade transportetiketten på den förpackade apparaten ( [se Andra tecken och anvisningar på apparaten, Sida 16](#)).

Säkra apparaten mot att glida och mot mekaniska skador.

Vid krantransport: Hakar och kedjor får bara fästas på de ställen som angivits av tillverkaren, dvs. i de fabriksmonterade kranöglorna. Säkerställ att apparatens kåpa inte trycks ihop av remmar.

Använd i förekommande fall transporthjälpanordningar. Använd en transporthjälpanordning som motsvarar apparatens vikt. Apparats vikt kan inte tas fram från de uppdragsspecifika handlingarna ( [se Konstruktion och andra gällande dokument, Sida 7](#)). Använd inte anslutningsmuffar och samlingsrör som anslagspunkter för lyft, dragning, festsättning eller bestigning. Därigenom kan läckor uppstå.

Transportera apparaten försiktigt. Undvik framför allt en hård utläggning av apparaten.

### 6.2 Transport och lagring

#### ANVISNING

Läsa och ta hänsyn till transporttecken på apparatförpackningen!

Långvarig mekanisk belastning pga. ojämnheter i körbanan och slaghål liksom vibrationer vid skepps-transporter kan förorsaka transportskador. Före transport till havs eller i länder med transportvägar i kritiskt tillstånd måste tillsatsdelar som kan fås att vibrera – speciellt fläktar och i förekommande fall fotställ – demonteras för transporten.

- ▶ Transportera den förpackade apparaten med ett lämpligt transportmedel (t ex en gaffeltruck eller kran) till den slutgiltiga uppställningsplatsen.
- ▶ Lasta av apparaten.

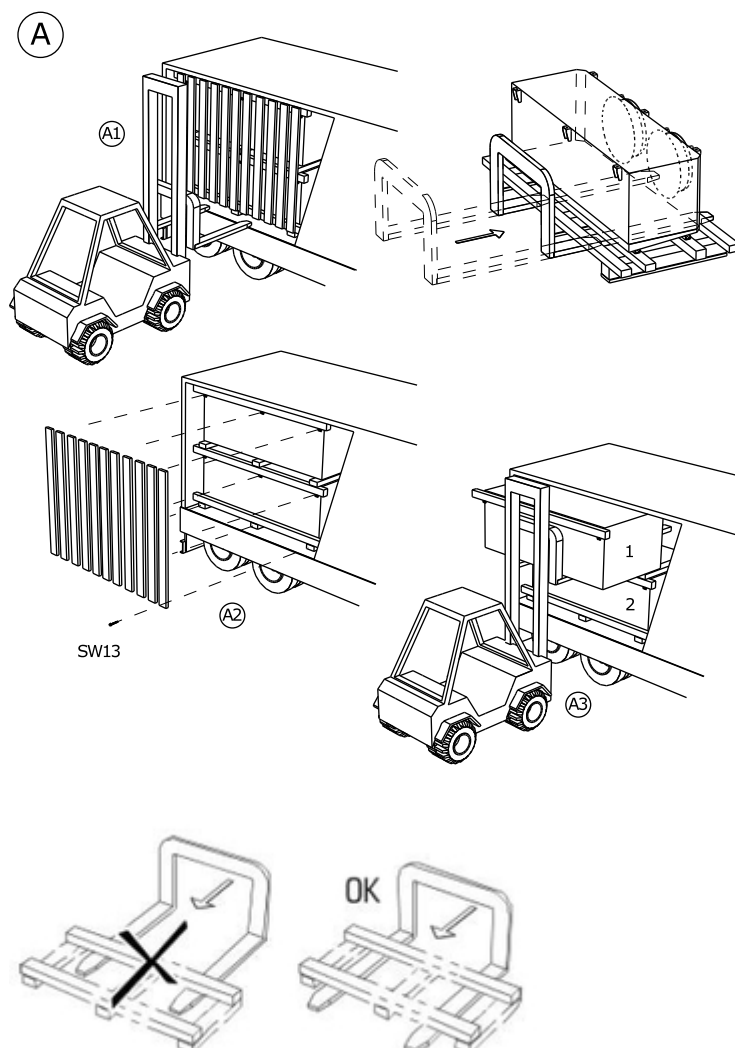

## 6.3 Lagring före montering

### ANVISNING

Risk för korrosion och nedsmutsning!

Köldmediet ammoniak är mycket hygroskopiskt, dvs. drar åt sig fukt. Fukt och smuts får inte komma in i apparaten.

- ▶ Skydda apparaten mot damm, nedsmutsning, fuktighet, väta, skada och annan skadlig inverkan. Skadlig inverkan: [se Säkerhetsanvisningar för uppställning och första drifttagning, Sida 40](#)
- ▶ Lagra inte apparaten längre än nödvändigt. Apparaten får bara lagras i sin originalförpackning fram till dess att den ska monteras. Stapla aldrig olika stora förpackningar på varandra.

- ▶ Lagra apparaten på en skyddad plats utan damm-, smuts-, eller fuktpåverkan, där den inte kan skadas, fram till uppställningen (välventilerad hall eller övertäckt lagerplats).
- ▶ Om uppställningen av apparaten dröjer i förhållande till planerad tidpunkt för installation: skydda apparaten mot väder och annan skadlig påverkan, samt mot smuts. Se till att apparaten är väl ventilerad.

## 7 Uppställning och första drifttagning

### 7.1 Säkerhet

#### 7.1.1 Säkerhetsanvisningar för uppställning och första drifttagning

#### ⚠ VARNING

Risk för person- och materialskador genom utströmmande kylmedium i form av ammoniak!

Vid icke fackmässig montering finns det en fara att arbetsvätska strömmar ut vid drift av anläggningen och leder till person- och materialskador ( [se Återstående risker pga. ammoniak \(NH<sub>3</sub>\), Sida 26](#))

Beakta noga uppställningsanvisningarna i detta kapitel och var mycket noggrann!

#### ANVISNING

Risk för skada på anläggningens !

Främmande material och föroreningar i arbetsvätskekretsloppet kan försämra anläggningens verkansgrad eller anläggningens komponenter. Särskilt skadliga föroreningar är:

- Fukt
- Atmosfärisk luft
- Svetsrester
- Rost
- Glödspån
- Metallspån
- Instabila oljor
- Alla former av damm och smuts

Fukt i de arbetsvätskeledande apparatkomponenterna kan orsaka:

- Vattenavskiljning och isbildning som leder till fel på köldanläggningens kopplings- och reglerarmaturer.
- Syrabildning
- Åldrande och sönderdelning av köldmaskinolja
- Korrosion

Atmosfärisk luft och andra icke kondenserbara gaser kan orsaka:

- Oxidering av köldmaskinolja
- Kemiska reaktioner mellan arbetsvätskan och köldmaskinolja
- Ökat kondenseringsstryck i anläggningen

Kemiska reaktioner mellan arbetsvätska och köldmaskinolja under påverkan av fukt resp. atmosfärisk luft, med åldrande och sönderdelning av arbetsvätska och köldmaskinolja som följd:

- Bildande av organiska och anorganiska syror
- Ökad tryckgastemperatur i anläggningen
- Korrosion
- Dålig smörjning, ökat slitage upp till fel på anläggningen.

De övriga föroreningarna kan orsaka:

- Accelererade kemiska processer (sönderdelning)
- Mekaniska och elektriska fel på köldanläggningen.

Säkerställ att vid monteringen (anslutning av apparatens arbetsvätskeledande komponenter till det arbetsvätskeförande systemet av anläggningen) inre föroreningar undviks strikt.

Monteringen måste utföras med yttersta renlighet.

Avsluta samtliga rörinstallationsarbeten på byggsplatsen innan transporttrycket töms ur!

Reducera inte transporttrycket förrän direkt före monteringen.

Lossa locken på fördelar- och samlingsröret först direkt före monteringen.

## ANVISNING

Risk för korrosion och nedsmutsning!

Köldmediet ammoniak är mycket hygroskopiskt, dvs. drar åt sig fukt. Fukt och smuts får inte komma in i apparaten. Om fukt och smuts kommer in i apparaten, finns riska att även armaturer och andra komponenter i anläggningen skadas.

Skydda apparaten mot damm, smuts, fukt, väta, skador och övrig skadlig påverkan. Skadlig påverkan är t.ex.:

- Mekanisk: Skador genom stötar, nedfallande föremål, kollision med transportmedel och liknande
- Fysikalisk: Skador genom koncentrerade, antändliga gaser i närheten
- Kemisk: Skada genom förorenad omgivningsluft (salt-, syra-, klor-, svavelhaltig eller liknande)
- Termisk: Skador genom värmekällor i närheten

Börja med monteringen så snart som möjligt.

## ⚠ VARNING

Apparaternas elektriska installation ska bara genomföras av kvalificerade elektriker (respektive av kvalificerad personal med likvärdig kvalifikation) under noga iakttagande av de motsvarande VDE-reglerna (respektive de relevanta nationella och internationella föreskrifterna) och elnätbolagens tekniska anslutningsvillkor.

### 7.1.2 Säkerhetskrav på anläggningen

Apparaten utgör en komponent i en anläggning och kan bara drivas i sammanhang med anläggningen.

- Alla anordningar som krävs för drift av apparaten måste vara inbyggda i anläggningens kopplings- och aktiveringsanordningar :
  - El: Fläktar och andra elektriska anordningar
  - Arbetsvätskor: ventiler och armaturer
  - Droppvatten: droppvattenavrinning
- Anslutningarna på arbetsvätskesidan och de eltekniska anslutningarna för apparaten måste finnas tillgängliga på anläggningen. Anslutningarna är angivna i de uppdragsspecifika handlingarna.
- Fläktarnas spänningsförsörjning måste stämma överens med uppgifterna på fläktmotorens typskylt.
- Enligt EN 60204-1 måste fläktarna vara utrustade med en fränkopplingsanordning som förhindrar att de startar oväntat (reparationsbrytare), och som separerar alla aktiva ledare från energiförsörjningen (allpoligt fränkopplingsbar).
- Fläktarnas fränslagningsanordning måste säkra fläktarna (t.ex. genom ett lås) från att startas okontrollerat.
- De elektriska motor-, reparationsbrytar-, kopplingsbox- och kopplingskåpanslutning måste vara utformad enligt motsvarande kopplingschema.

- Apparaten måste kunna spärras i händelse av läckage.
- Alla säkerhetsrelevanta avspärningsarmaturer måste kunna användas av personer i full skyddsmundering, även med fristående andningsapparat.
- Samtliga anordningar som syftar till att leda bort frigjord arbetsvätska måste kunna manövreras från ett säkert ställe.

### 7.1.3 Förebyggande säkerhetsåtgärder hos kund:

#### VARNING



Fara för person- och materialskador!

Apparaten innehåller köldmediet ammoniak ( $\text{NH}_3$ ). Ammoniak är explosiv och brandfarlig. Ammoniak är en giftig och retande gas.. Från och med en ammoniakkoncentration på 0,2 volymprocent i omgivningsluften respektive vid längre vistelse i ammoniakhaltig omgivningsluft har ammoniak livsfarlig till dödlig verkan.



Iaktta noga kraven i standarden EN 378-3 beträffande köldmedier, fyllnadsvikt och köldöverföringssystem.

Installera apparaten enligt EN 378-1, bara i den beställda konfigureringen och bara i det uppställningsrum, som apparaten projekterats för av apparatillverkaren.



Installera apparaten enligt EN 378-3; avsnitt 5, i ett speciellt maskinrum, om en explosion eller en ammoniakkoncentration av mer än 200 ppm skulle kunna försätta arbetsomgivningen i fara. Vidta verkningfulla förebyggande säkerhetsåtgärder, om ett sådant åtskiljande av rummen skulle erfordras men inte är möjlig.

Installera den elektriska utrustningen (för fläktdrift, ventilering, belysning och larmsystemet) i uppställningsrummet under noga iakttagande av utkondensering av luftfuktighet och droppvattenbildning liksom farlighetsgraden för ammoniak ( $\text{NH}_3$ ) enligt EN 378-3; avsnitt 6.

Anordna ammoniakdetektorer och larmanläggningar för varning för explosions- eller brandfara, för hälsofarlig ammoniakkoncentration och för styrningsändamål i apparatens uppställningsrum i enlighet med EN 378-3; avsnitt 7.

Säkerställ att apparaten i uppställningsrummet inte utsätts för otillåtet hög temperaturinverkan. Skydda verksamt apparaten mot värmekällor eller övergående höga temperaturer..

#### VARNING

Fara för miljöförgiftning!

Köldmediet ammoniak ( $\text{NH}_3$ ) är enligt "katalogen för vattenfarliga ämnen" inordnat i vattenriskklassen 2. Köldmedier får inte nå grundvattnet.

Utströmmande ammoniak kan genom vinden nå omgivningen. Ammoniak är lättare än luft och stiger snabbt uppåt. Den förtunnas med luft till ofarliga koncentrationer. Även om koncentrationen är ofarlig, är ammoniakdoft besvärande. Genom inordning av ammoniak som "giftig" blir människor som bor i omgivningen oroad.

- Ställ upp apparaten så att flytande ammoniak, som i felfall kan strömma ut från apparaten, inte kan nå grundvattnet.
- Vid kraftiga ammoniakutbrott i avloppssystemet, t ex när ammoniakångor slås ner med vatten: Anmäl genast incidenten till kontoret, som är ansvarigt för den lokala avloppsvattenanläggningen.
- Har det vid utströmning av flytande ammoniak under apparaten bildats en ammoniakpöl på golvet, så kan vämetillförseln till denna vätska och därmed ångbildningen nästan helt förhindras genom övertäckning med folie (t ex polyetylen) eller syntetiskt verksamt skum (brandkåren), så att tillräcklig tid står till förfogande för avfallshanteringsåtgärder.

## 7.2 Fordringar på uppställningsplatsen

Var god ta fram dimensioner och vikter från de uppdragsspecifika anbudshandlingarna.

- ▶ Placera apparaten så att den inte kan skadas på grund av interna trafik- eller transportprocesser.
- ▶ Kontrollera att det finns optimala möjligheter att kontrollera apparaten:
  - Placera apparaten så att den alltid kan övervakas och kontrolleras från alla sidor.
  - Kontrollera att det finns tillräckligt med utrymme för underhållet.
  - Säkerställ att alla vätskeledande komponenter, anslutningar och ledningar och alla elektriska anslutningar och ledningar är väl tillgängliga.
  - Säkerställ att frirum för obehindrat och utbyte av elpatroner vid elavfrostning (tillbehör på begäran av kunden) är tillgängligt.
  - Kontrollera att rörledningarnas märkning syns tydligt.

- Kontrollera att det fria utrymmet på sidan om apparaten (t.ex. Avståndet på sidan mellan apparaten och eventuella hinder) är tillräckligt stort så att de nedfällbara sidoplätarna kan aktiveras riskfritt och utan några hinder.

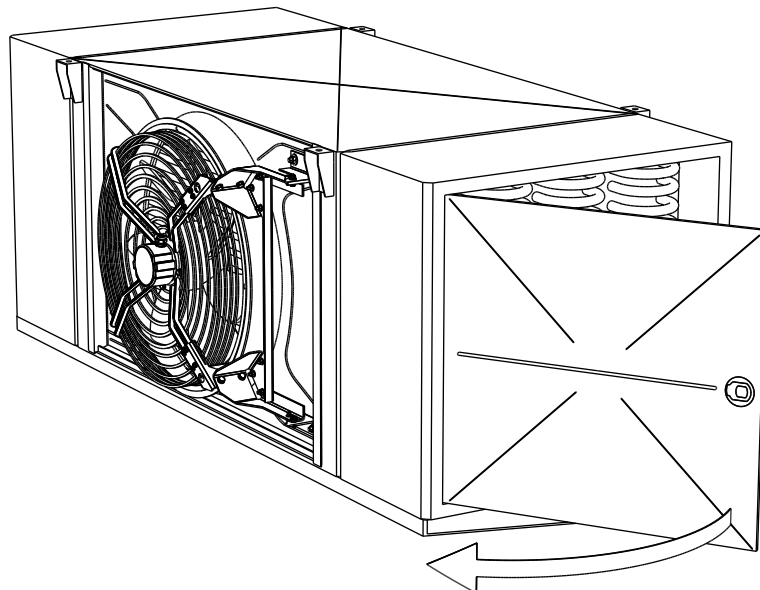

- Kontrollera att det fria utrymmet framför apparaten (t.ex. avståndet mellan apparaten och eventuella hinder framför apparaten) är tillräckligt stort så att de svängbara fläktarna (tillval) kan manövreras utan faror eller hinder.

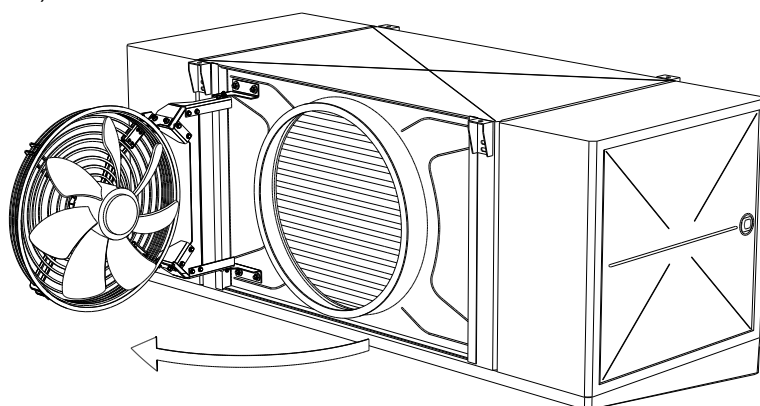

## 7.3 Packa upp apparaten

Apparaterna levereras förpackade i inbyggt läge med monterat tråg.

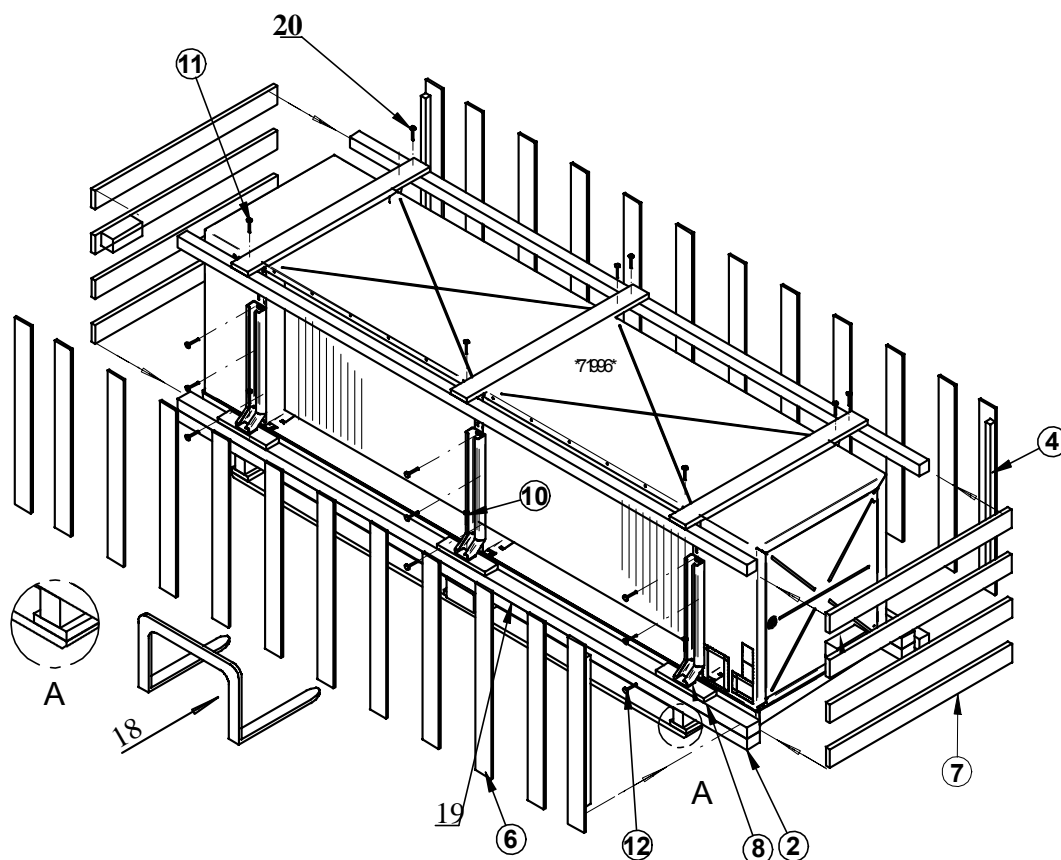

- 18 Truckinsats  
 19 Bifogad förslutningsplugg  
 20 Kantträn 3 och 4 skruvade med träskruv

- ▶ Apparaterna levereras förpackade i inbyggt läge med monterat tråg.
- ▶ Avlägsna transportskyddet (kantträn 3 och 4, skruvade med träskruvar 11 och spontbrädor 6 och 7).
- ▶ transportstativet (kantträn 1 och 2, skruvat med träskruv 10 mot apparatens transportfot 8, skruvat med sexkantskruv 12 mot apparaten) tjänar därefter till lyft av apparaten (inbegripet det monterade spillträget) vid montering på uppställningsplatsen (se [Montera apparaten, Sida 48](#)).
- ▶ De bifogade förslutningspluggarna 19 tjänar vid monteringen till att försluta fastsättningshålerna för transportfoten på apparaten.
- ▶ Ta ut apparaten ur förpackningen: Vid lyft: Sätta in truckgafflarna under transportstativet, eftersom detta skyddar det monterade spillträget. Apparaterna levereras i inbyggnadsläge med monterat spilltråg.

**VAR FÖRSIKTIG! Transportmedlets lastförmåga måste åtminstone uppgå till 1,5 gånger apparatvikten.**

- ▶ Kontrollera leveransomfånget med avseende på fullständighet. Leveransomfånget tar Ni fram från de uppdragsspecifika handlingarna.
- ▶ Notera transportskador och/eller saknade delar på följesedel. Sakförhållandet ska anmälas skriftligen till tillverkaren utan dröjsmål. Skadade lameller kan riktas med lamellkam på plats.
- ▶ Apparaterna levereras förpackade i inbyggnadsläge.
- ▶ Kontrollera transportövertrycket: Apparaterna utlevereras från tillverkaren med ett transportövertryck på cirka 1 bar (renad och torkad luft). Fastställa transporttrycket på Schrader-ventilen (tryckmätning). I händelse av en trycklös apparat: Omgående anmälan till tillverkaren och notering på följesedel. En trycklös apparat tyder på en otäthet på apparaten.

**VAR FÖRSIKTIG! Fara för person- och materialskador genom utströmmande arbetsvätska! En trycklös apparat tyder på en otäthet pga. en transportskada. Utströmmande arbetsvätska genom otätheter på apparaten kan leda till personskador inklusive dödsfall (se Återstående risker pga. ammoniak (NH<sub>3</sub>), Sida 26). Ta inte apparaten i drift!**

- ▶ Kontrollera transporttrycket och släppa ut det (först omedelbar före monteringen).
- ▶ Avlägsna förslutningskåporna.

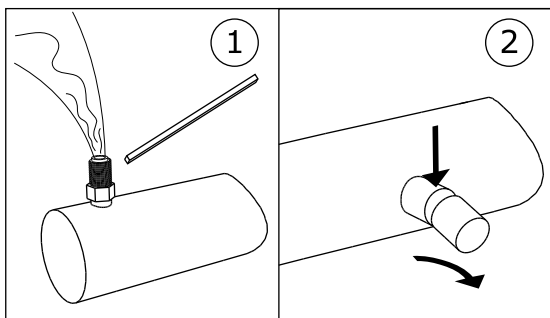

1: Kontrollera/släppa ut transportövertrycket / 2: Avlägsna förslutningskåporna

## ANVISNING

Korrosions- och nedsmutsningsrisk!

Köldmediet ammoniak är starkt hygroskopiskt, dvs. det drar till sig fuktighet. Fuktighet och smuts får inte tränga in i apparaten.

Skydda apparaten mot damm, nedsmutsning, fuktighet, väta, skada och annan skadlig inverkan. Skadlig inverkan: [se Säkerhetsanvisningar för uppställning och första drifttagning, Sida 40](#)

Börja så fort som möjligt med monteringen.

## 7.4 Montering

### 7.4.1 Förutsättningar på plats för spänningsfri montering

- ▶ Förhindra att apparaten står under spänning:
  - Säkerställ att alla fästpunkter har samma avstånd till fästplanet.
  - Säkerställ att alla fästpunkter har samma avstånd till fästplanet under last och över tid.
- ▶ Fäst eller ställ upp apparaten på följande sätt: Luftströmmen får inte hindras.

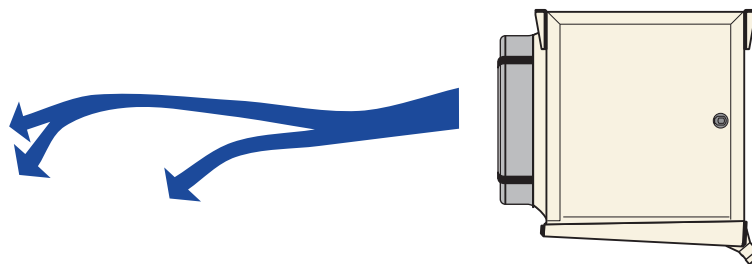

- ▶ Apparaten installeras på fästpunkter som kan bära dess vikt, och skruvas fast med fästskruvar. Driftansvarig resp. installatören ansvarar för förskruvningarnas hållfasthet. När apparaten fästs måste följande anvisningar beaktas:
  - Fästskruvarna är av samma, av tillverkaren angivna diameter, som fästhålén; fästskruvarna måste anpassas i enlighet med detta. När man beräknar stödkraften måste apparatens totalvikt ovillkorligen beaktas (= apparatens tomvikt + rörinnehållets vikt + extravikt som fukt, snö eller smuts).
  - Fästförskruvningen måste säkras mot att lossa genom lämplig skruvsäkring.
  - Fästförskruvningen får inte dras åt för löst eller för hårt.
  - Alla fästförskruvningar måste vara lika hårt åtdragna.

- ▶ Förhindra att apparaten flyttar sig i sin position. Fixera apparaten i dess position. Skruva fast fästförskruvningarna ordentligt och säkra dem mot att lossa.
- ▶ Fäst bara apparaten i de avsedda fästpunkterna.

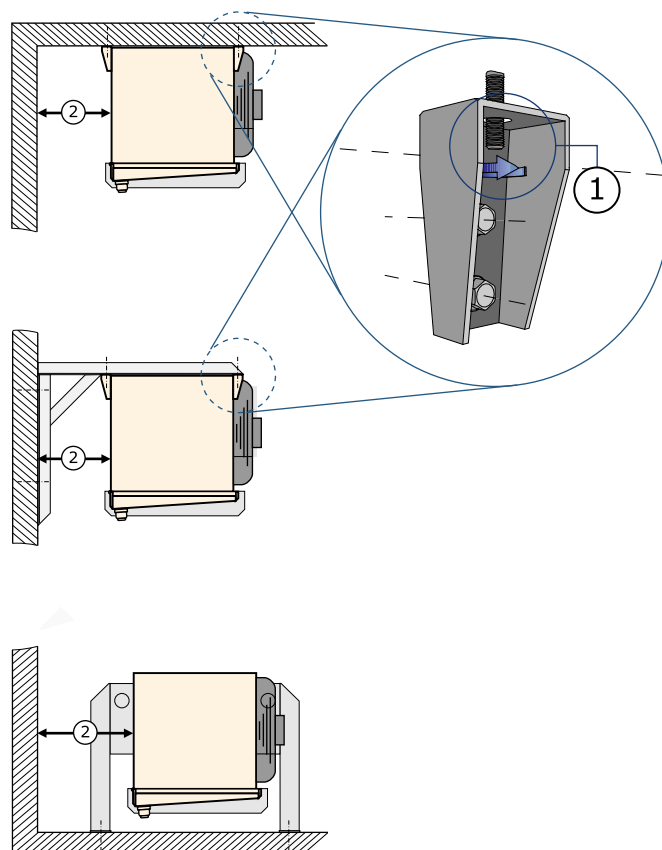

## 7.4.2 Montera apparaten

### VARNING

Risk för person- och materialskador genom utströmmande kylmedium i form av ammoniak!

Vid icke fackmässig montering finns det en fara, att arbetsvätskan strömmar ut vid drift av anläggningens och leder till person- och materialskador ( [se Återstående risker pga. ammoniak \(NH<sub>3</sub>\), Sida 26](#))

- Fäst bara apparaten i de avsedda fästpunkterna.

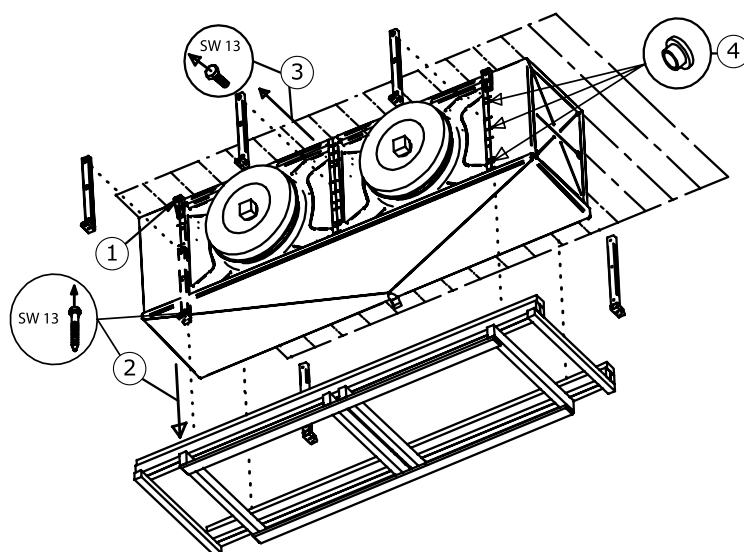

- ▶ Fäst apparaten i därför avsedda fästpunkter (1). Skruva åt alla fästskruvar lika hårt, för att säkerställa en så jämn belastning som möjligt.

**WARNING! Skruva inte åt fästförskruvningen för hårt!**

- ▶ Fästförskruvningen måste säkras mot att lossa genom lämplig skruvsäkring.

### 7.4.3 Anvisningar om montering av vridanordning för fläkt (tillval)

Anvisning för icke medföljande fästmaterial: Material/hållfasthetsklass och korrosionsskydd enligt kundens önskemål.

#### ANVISNING

Skrudar av hållfasthetsklass 5.8 och av Al-material är inte tillåtna!

Montera avloppet på apparaten (fläkt med fläktgaller är redan monterad på väggringplattan):

- ▶ 1. Borra 4 positionshål med  $\varnothing$  13 mm på fläktplattan (om detta inte redan har gjorts), borsta bort spån och förse snittytorna med korrosionsskydd.
- ▶ 2. Demontera fläkten.
- ▶ 3. Skruva i kundens skruvar i väggringplattan på därför avsedd plats. Dessa kopplingselement ingår inte i leveransen och måste beställas eller på annat sätt införskaffas av kund. Material för detta:
  - 4 sexkantskruvar ISO 4017-M12x40
  - 8 distansbrickor ISO 7093-1-12
  - 4 sexkantmuttrar ISO 4032-M12
- ▶ 4. Skruva fast distansbricka ISO 7093-1-12 (från kund) på skruvens gängor.

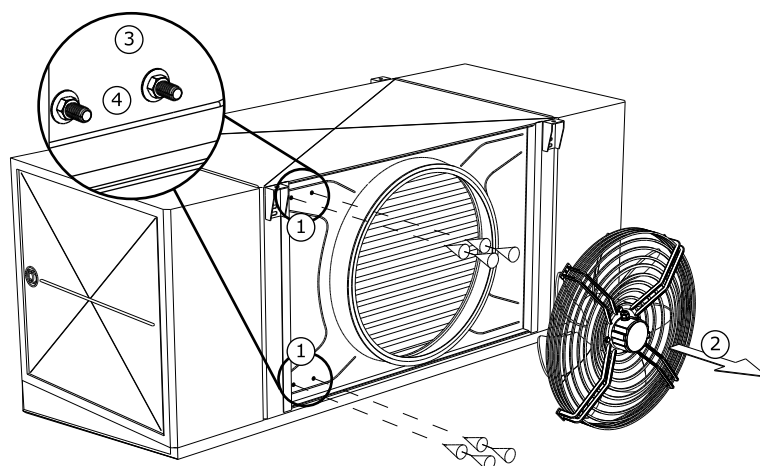

- ▶ 5. Fäll upp vridanordningens rörliga del tills det tar emot.

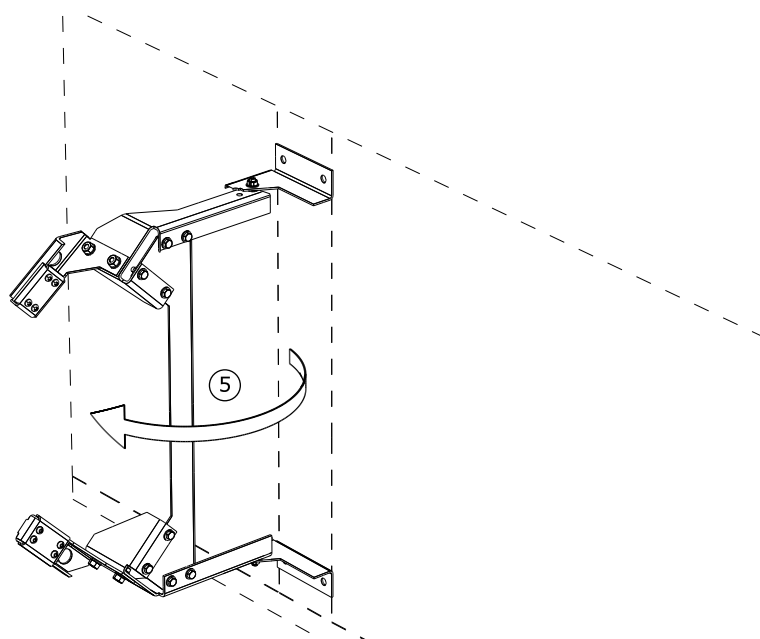

- ▶ 6. Ta loss de båda mothållarplattorna för fixering av fläktgallret på vridanordningen för de övriga vridanordningskomponenterna genom att skruva loss de 4 skruvarna.
- ▶ 7. Sätt fast fläkten på den övre delen av vridenhetens gångjärn. Rikta in gångjärnets överdel på upphängningens stötta (de främsta fästskruvarna på gångjärnets överdel sticker man in mellan 2:a och 3:e raden i fläktgallret).
- ▶ 8. Rika in mothållarplattan på upphängningens undersida, och skruva fast den.

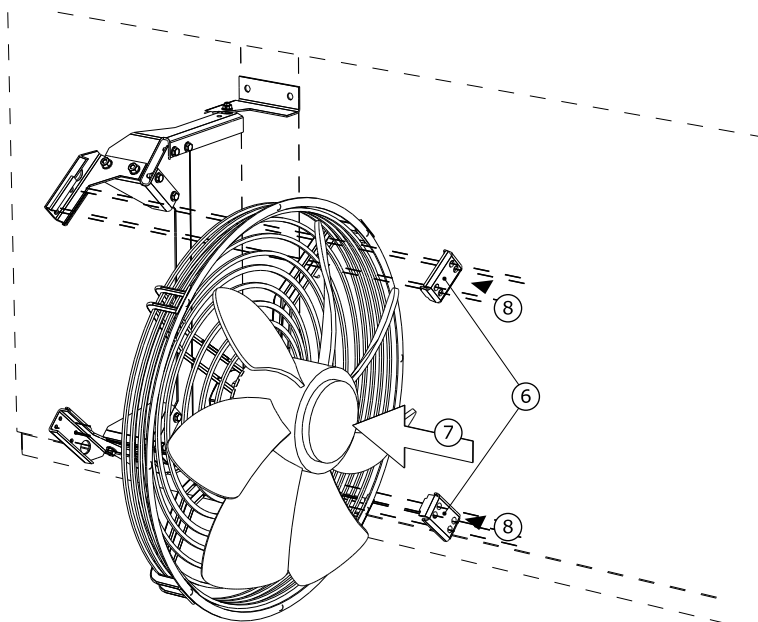

- 9. Fäst vridanordningen med förmonterad fläkt på skruvarna som nämns under punkt 3.

**ANVISNING! Dra bara åt muttrarna med handkraft!**

Material för detta:

- Distansbricka ISO 7093-1-12
- Skruvsäkring (t.ex. spärrbricka)
- Sexkantmutter ISO 4032-M12

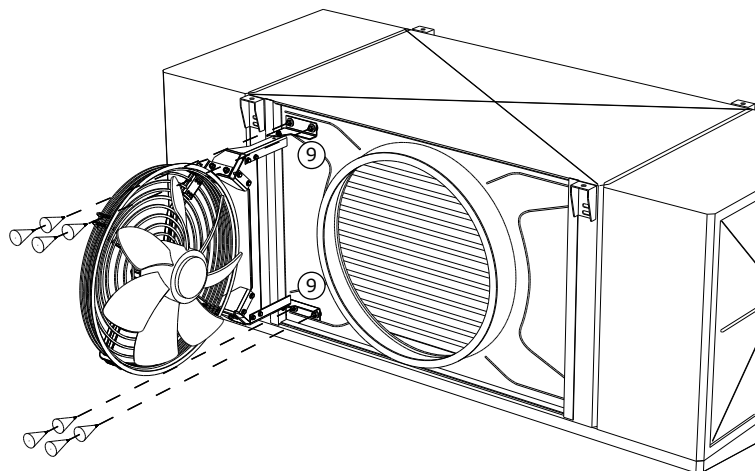

- 10. Vrid in fläkten i munstycket.
- 11. Rikta in fläkten och skruva fast den på munstycket.
- 12. Skruva åt skruvkopplingarna på vridenheten (undantag: skruvförbindning under punkt 9).

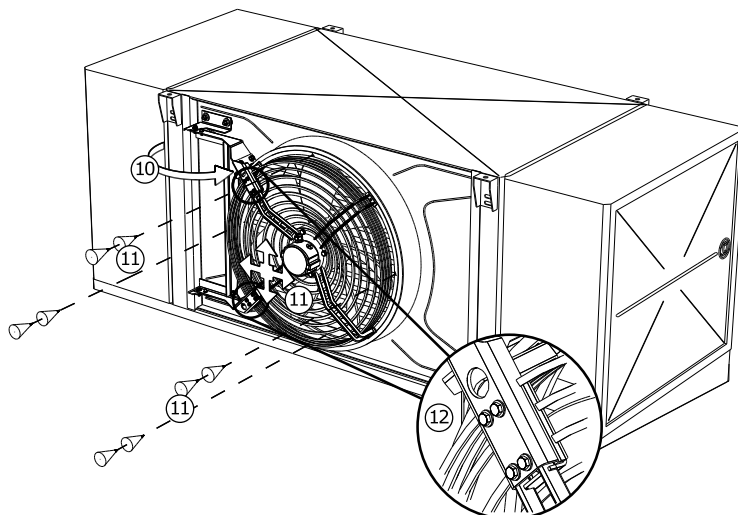

- ▶ 13. Lossa fläktskruvningen igen.
- ▶ 14. Tryck hela enheten uppåt, för att undvika att den sänks när den öppnas.
- ▶ 15. Dra åt muttrarna i punkt 9.

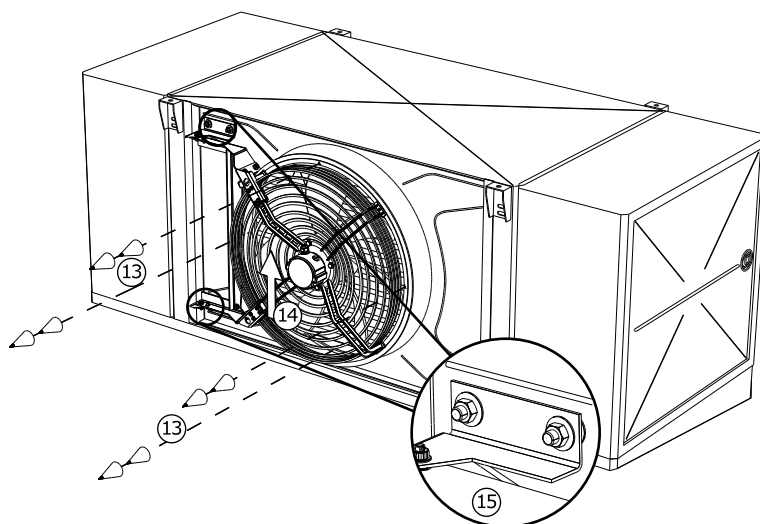

Om vridanordningens spännethet inte ligger exakt på stöden, eller om fläkthästena inte skulle passa med varandra, gör du enligt följande.

- ▶ 10.a) Lossa vridenhetens skruvkopplingar.
- ▶ 10.b) Rikta in gångjärnets överdel på bärstöden och fläkten på munstycket.
- ▶ Gå sedan till steg 11.

**ANVISNING! Varning för materielskador! Använd inte våld!**

## 7.5 Anvisning om anslutning av apparaten

### ⚠ VARNING

Risk för person- och materialskador genom utströmmande kylmedium i form av ammoniak!

Vid icke fackmässig montering finns det en fara, att arbetsvätskan strömmar ut vid drift av anläggningens och leder till person- och materialskador ( [se Återstående risker pga. ammoniak \(NH<sub>3</sub>\), Sida 26](#)).

Förhindra att arbetsvätskan kan strömma ut från apparaten i omgivningen.

- Säkra alla arbetsvätskeledande ledningar mot mekaniska skador.
- Rörledningarna till och från apparaten som dras i områden med trafik, får bara dras med permanenta kopplingar och armaturer.

Säkerställ att anslutningarna på byggsplatsen inte utövar någon kraft på fördelar- och samlingsrören. Detta kan orsaka läckage på apparatens arbetsvätskekopplingar eller på kopplingsställen på rörsystemet.

### 7.5.1 Ansluta avloppsledningen till spillträget

Var god beakta ta hänsyn till följande anvisningar vid monteringen:

- Rekommendationer för de följande fyra rörläggningarna med:
  - Vidareledning framåt med en 45°-böj
  - Vidareledning nedåt med en 45°-böj
  - Vidareledning åt höger eller vänster med en 90°-böj
- Tätning av den anslutande avloppsrörledningen med en packning pressad på rörstutsen
- Cylindrisk G-gänga 1 ¼" respektive 2" enligt DIN ISO 228-1:
  - Täta enbart med packning!
  - Täta enbart med teflonband!
  - Täta ej med lin!
- Dra ej åt skruvkopplingen med hjälpmedel
  - Använd inte någon rörtång eller annan tång!
  - Dra enbart åt skruvkopplingen för hand!

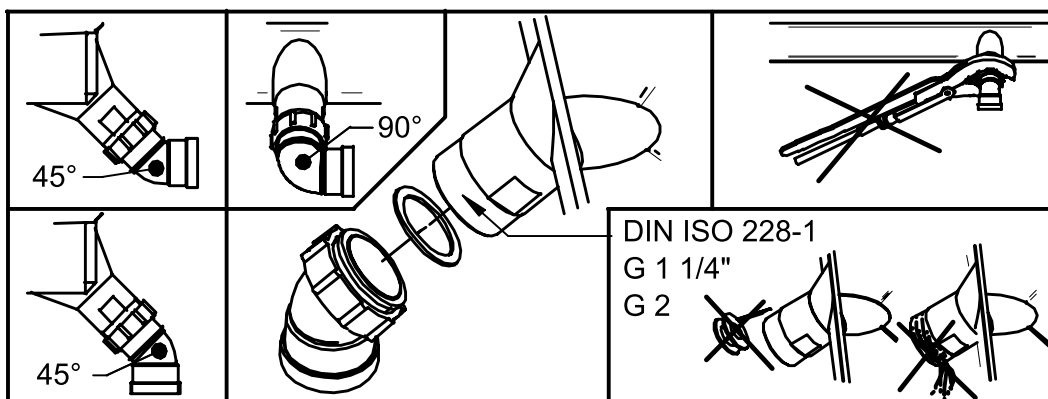

## 7.5.2 Ansluta apparaten till anläggningen

### ⚠ VARNING

Fara för person- och materialskador!

Vid ej fackmässig anslutning till anläggningen uppstår risker:

- Läckor leder till utströmning av giftig arbetsvätska NH<sub>3</sub> (se [Återstående risker pga. ammoniak \(NH<sub>3</sub>\).](#) Sida 26).
  - Lödnings- och svetsarbeten på trycksatta delar kan leda till brännskador och explosioner.
  - Rökning eller öppen låga kan leda till eld, bränder eller explosioner.
  - Säkerställ att spänningar och vibrationer från anläggningen inte överförs på apparaten.
  - Dra ovillkorligen anslutningarna på arbetsvätskesidan spänningsfritt! Staga ovillkorligen rörledningssystemet i byggnaden före anslutning till apparaten!
  - Utför enbart svetsarbeten på trycklös apparat!
  - Utför enbart lödnings- och svetsarbeten på trycklös apparat!
  - På uppställningsorten får det inte rökas och användning av öppen eld är förbjuden.. Brandsläckningsanordningar och -medel för skydd av apparaten och betjänande personal måste motsvara kraven från EN 378-3.
  - Säkerställ att köldmediedetektorer och larmanordningar för varning för explosions- eller elfara, för hälsofarliga koncentrationer och för styrningsändamål är anordnade på apparatens uppställningsplats i enlighet med EN 378-3; avsnitt 7.
- Genomför rörledningsmonteringen enligt EN 378-1 och EN 378-3. Ta därvid hänsyn till följande:
- Anslutningarna kan enkelt nås genom uppfällbara sidoväggar.
  - Avlastningsanordningar mot vätskeutvidgning måste finnas tillgängliga.
  - Vid stillestånd för köldanläggningen får underkyld vätska endast i ringaste mån finnas tillgänglig i anläggningsdelarna – minimering av antalet "vätskefickor".
  - Undvik överföring av vibrationer över rörledningar till apparaten. Använd vibrationsdämpare i förekommande fall.
  - Hetgas-, (tillval) Dra ovillkorligen fram- och returledningarna för vätska åtskilda från varandra. Säkerställ att dessa inte rör vid varandra.
  - Aggregat som är förmonterade i fabrik (tillval) underlättar installationen: Rörset för hetgasavfrostning (tillval) mellan spilltråg och värmeväxlarblock samt monterad backventil (tillval) vid hetgasavfrostning.
  - Vid användning av ammoniaklösliga kylmaskinoljor i köldanläggningen är en speciell behandling nödvändig; eventuell blir det nödvändigt med inbyggnad av torkare (ammoniaklösliga kylmaskinoljor har en ännu högre affinitet till vatten än NH<sub>3</sub> självt).
  - Fritt rum runt om apparaten (t ex avståndet från spilltrågets underkant till eventuellt befintliga rörbaneanläggningar) måste vara tillräckligt stort så att apparaten inte försätts i fara och att regelbundet underhåll av komponenterna och granskning av komponenter, rörledningar och armaturer samt reparationer är möjliga.
  - Apparaten måste kunna avspärras i händelse av en läcka. Samtliga anordningar för att föra bort utläckande arbetsvätska måste kunna manövreras från en plats som inte är utsatt för fara.
  - Elektriska anläggningar, t ex för fläktdrift, drift av elpatroner vid elavfrostning, ventilering, belysning och larmsystemet på uppställningsplatsen måste utföras i det att hänsyn tas till utkondensering av luftfuktighet och bildning av droppvatten i enlighet med EN 378-3; avsnitt 6.
  - Undvika otätheter, svetsa noggrant och försiktigt.
  - Undvika överhettning vid svetsning (fara för kraftig flagning).
  - Använda skyddsgas vid svetsning (undvikande av flagning).

### 7.5.3 Ansluta och säkra apparaten elektriskt

Alla fläktar med trefasdrift kan drivas med två olika varvtal genom D-S-omkoppling.

- D: högt varvtal
- S: lägre varvtal
- ▶ Anslut fläktmotorer enligt motoranslutningskopplingsshemat i motoranslutningslådan eller elschemat samt kontrollera anslutningen.
- ▶ Anslut spänningsförsörjningen enligt uppgifterna på typskylten på fläktmotorerna eller vid elschemat:
  - Die Ventilatormotoren für die Ventilatordurchmesser 400 mm und 450 mm werden in 1 ~ Wechselstrom betrieben.
  - Fläktmotorerna för fläktdiametern 500 mm drivs med 3~ trefasström.
  - Fläktmotorerna för fläktdiametern 710 mm och 800 mm drivs med 3 ~trefasström och kan vid behov drivs med stjärn-/delta-omkoppling och/eller med omkopplingsbar spänning.
  - Det finns två fläktutföranden: normal eller förstärkt (tillval).
- ▶ Fläktmotorerna måste skyddas: Anslut termokontakter för motorskyddet (För byggstorlekarna 045–050 är dessa redan kopplade) och analysera såvida dessa är tillgängliga.

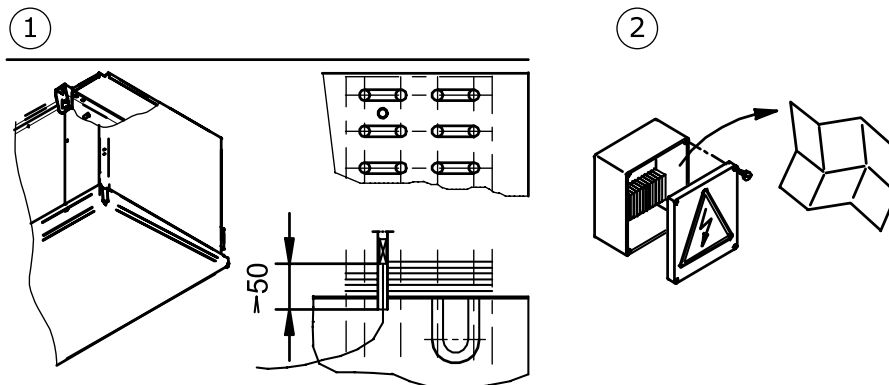

- 1 Avfrostningsgivarens position (om sådan används)
- 2 Elektrisk utrustning (fläktmotor, matrisdata, anslutningsvärden)

- ▶ Samtliga elektriska till-ledningar för anslutningslådorna/kopplings-skåpen ska utföras och säkras enligt EN60204-1. Kontrollera att man uppfyller kraven för IP-kapslingsklassen. Beakta uppgifterna i elschemat. Kapslingsklassen finns angiven i kapitlet "Tekniska data - Fläktar".

#### **⚠ VARNING**

**Varning för materialskador! Vid för hög säkring finns det vid felfall risk för person- och materialskador.**

**Maximal säkring för inkommande ledning för avfrostningsuppvärmningen (tillbehör på begäran av kunden): Se uppdragsspecifik anbudshandling.**

## 7.6 Genomför ett avsyningsprov

### VARNING

Risk för person- och materialskador!

Frigörande av köldmediet ammoniak ( $\text{NH}_3$ ) kan leda till personskador inbegripet dödsfall ( [se Återstående risker pga. ammoniak \( \$\text{NH}\_3\$ \), Sida 26](#)).

Låt en sakkunnig utföra följande avsyningsprov efter att apparaten har tagits i drift första gången, om betydande ändringar har gjorts på apparaten och om apparaten har bytts ut.

- ▶ Säkerställ att temperaturen och luftfuktigheten på uppställningsplatsen motsvarar tekniska data ( [se Tekniska data, Sida 33](#)).
- ▶ Säkerställ att tillräckligt mycket luft kan sugas in och blåsas ut.
- ▶ Säkerställ att strömtillförseln räcker till för den erforderliga energin: Jämföra apparaten inuti av anläggningen med planerna för anläggningen och de elektriska kopplingschema.
- ▶ Kontrollera apparaten med avseende på vibrationer och rörelser, som kan framkallas av fläktarna och driften av anläggningen kan aktiveras. Åtgärda svängningar, vibrationer och rörelser efter samråd med tillverkaren eller självständigt.
- ▶ Utför okularbesiktning av konstruktionen, hållarna och fästena (material, förfarande, kopplingar), användarmöjligheten och armaturerna.
- ▶ Kontrollera att tråget med trågsäkring är korrekt monterat.
- ▶ Kontrollera och skruva ev. åt alla skruvkopplingar, även på fläktarna.
- ▶ Kontrollera rörkopplingarnas inbyggnad.
- ▶ Kontrollera att de arbetsvätskeledande kopplingsrören har dragits korrekt.
- ▶ Säkerställ att apparaten är skyddad mot mekaniska skador.
- ▶ Säkerställ att apparaten är skyddad mot otillåten uppvärmning eller avkylning.
- ▶ Kontrollera fläktvingarnas skydd.
- ▶ Säkerställ en optimal kontroll av apparaten och en optimal åtkomst till apparaten:
  - Är apparaten så placerad att den alltid kan övervakas och kontrolleras från alla sidor?
  - Finns det tillräcklig plats för underhåll?
  - Är alla arbetsvätskeledande komponenter, anslutningar och ledningar, och alla elektriska anslutningar och ledningar åtkomliga?
  - Går det lätt att se märkningen på rörledningarna?
- ▶ Kontrollera om värmväxlarytorna är rena och gör eventuellt rent dem ( [se Gör rent apparaten, Sida 68](#)).
- ▶ Utför funktionstester av fläktarna (rotationsriktning, ineffekt).
- ▶ Kontrollera svetskopplingarnas, de elektriska kopplingarnas och fästkopplingarnas kvalitet.
- ▶ Utför ett tryckprov med provgas och med ett testtryck 1,1 gånger det tillåtna drifttrycket. Kontrollera kopplingarnas täthet och åtgärda otätheter med t.ex. fogs-kum.
- ▶ Kontrollera korrosionsskyddet: okularbesiktning av alla krökar, komponenter och komponenthållare, som inte är värmeisolerade. Dokumentera och arkivera resultaten.
- ▶ Testkör apparaten. Beakta apparaten under testkörningen och var extra uppmärksam på:

- att fläktarna går jämnt (lagerljud, friktionsljud, obalans och liknande)
- Fläktarnas strömförbrukning
- Läckage
- ▶ Anmäl ovillkorligen alla fel till tillverkaren. Åtgärda felen efter samråd med tillverkaren.
- ▶ Kontrollera apparaten och apparatens samverkan med av anläggningen ännu en gång efter cirka 48 drifttimmar, särskilt vid fogarna och fläktarna, och dokumentera provresultatet.

## 7.7 Kontrollera driftberedskapen

- ▶ Säkerställ att alla elektriska skyddsåtgärder är funktionsklara.
- ▶ Säkerställ att alla anslutningar som rör arbetsvätskan är säkra.
- ▶ Säkerställ att alla elektriska kopplingar (fläktar) är säkra.

## 7.8 Ta apparaten i drift för första gången

### ⚠ VARNING

Fara för person- och materialskador!

Frigörande av köldmediet ammoniak ( $\text{NH}_3$ ) kan leda till personskador inbegripet dödsfall ([se Återstående risker pga. ammoniak \( \$\text{NH}\_3\$ \), Sida 26](#)).

Ta bara apparaten i drift, om

- apparaten har monterats och anslutits regelmässigt ([se Montering, Sida 46](#)),
- Ni har genomfört ett fullständigt leveransprov ([se Genomför ett avsyningsprov, Sida 56](#)),
- Ni har kontrollerat driftsberedskapen ([se Kontrollera driftberedskapen, Sida 57](#)) och
- alla förebyggande säkerhetsåtgärder ([se Säkerhet, Sida 40](#)) har vidtagits.

Ta hänsyn till driftanvisningshandboken för anläggningen!

Sätt Er omedelbart i förbindelse med tillverkaren, om Ni skulle vilja genomföra drift med apparaten under andra driftförhållanden än de som är definierade i de uppdragsspecifika anbudshandlingarna.

- ▶ Koppla in anläggningen inbegripet av elanläggningen (se driftanvisningshandbok för anläggningen).
- ▶ Koppla in apparaten:
  - Öppna ventilerna på inkommande och utgående ledningssidan på av anläggningen
  - Koppla in fläktarna
  - Ta avloppsledningen för kondensvatten i drift
- ▶ Invänta att driftläget uppnås. Efter att driftläget har uppnåtts är apparaten driftklar (se driftanvisningshandbok för anläggningen).

Parametrar för inställning av driftläget, se den uppdragsspecifika anbudshandlingen.

Driftläge:

- Förångningstemperatur
- Luftflöde
- Inkommande lufttemperatur
- Relativ luftfuktighet

För att säkerställa att den angivna driftspunkten efterlevs, måste inställningsdelarna för inställningen av driftläget säkras mot åtkomst för obehöriga (t ex genom plombering, påskruvning av kåpor, avlägsnande av rattarna).

## 8 Drift

### 8.1 Säkerhet

#### ⚠ VARNING

Risk för kapning och indragning!



De roterande fläktvingarna kan kapa fingrar, skära sönder händer och dra in lösa delar som hår, halskedjor eller delar av kläder.

Driv aldrig fläktarna utan skyddsgaller!

Säkerställ att tillvalet vridbara fläktenheter är fixerade och säkrade mot oavsiktligt resp. obehörigt öppnande.

### 8.2 Ta apparaten i drift

- ▶ Slå på den elektriska anläggningen
- ▶ Öppna de arbetsvätskeledande ledningarna
- ▶ Slå på fläktarna
- ▶ Ta droppvattenavloppsledningen i drift

### 8.3 Ta apparaten ur drift

- ▶ Slå av fläktarna
- ▶ Slå från den elektriska anläggningen
- ▶ Stäng igen de arbetsvätskeledande ledningarna
- ▶ **TIPS! Ta hänsyn till maximalt arbetstryck vid driftstopp! Vidta i förekommande fall förebyggande åtgärder så att detta inte kan överskridas respektive tömma apparaten.**

#### ANVISNING

Fläktar som har varit ur drift i en månad eller längre måste tas i drift ca 2-4 timmar per månad, för att de ska kunna behålla sin funktionsduglighet.

### 8.4 Försätta apparaten i stillestånd

#### ⚠ VARNING

Risk för person- och materielskador!

Genom utströmmande köldmedium  $\text{NH}_3$  kan personskador inklusive dödsfall förorsakas ([se Återstående risker pga. ammoniak \( \$\text{NH}\_3\$ \)](#), Sida 26, liksom [se Övriga faror pga. tryckförande delar](#), Sida 28).

Säkerställ att det maximala driftrycket inte överskrids, även efter att apparaten har försatts i stillestånd!

## ANVISNING

Risk för korrosion och nedsmutsning!

Köldmediet ammoniak är mycket hygroskopiskt, dvs. drar åt sig fukt. Fukt och smuts får inte komma in i apparaten.

Skydda apparaten mot damm, nedsmutsning, fuktighet, väta, skada och andra skadliga inverkingar ( [se Säkerhetsanvisningar för uppställning och första drifttagning, Sida 40](#)).

Fläktar som har varit ur drift i en månad eller längre måste tas i drift ca 2-4 timmar per månad, för att de ska kunna behålla sin funktionsduglighet.

- ▶ Ta apparaten ur drift ([se Ta apparaten ur drift, Sida 58](#))
- ▶ Säkra apparaten:
  - Beakta max. drifttryck när apparaten försätts i stillestånd ([se Tekniska data, Sida 33](#))! Vidta ev. åtgärder så att detta inte kan överskridas.
  - Säkra fläktmotordrivningen och ev. värmestavar vid elektrisk avfrostning (tillbehör på kundens begäran) mot att slås på igen
  - Säkra de arbetsvätskeledande ledningarna mot att fyllas med arbetsvätska
  - Säkra mot skadliga inverkingar på uppställnings- respektive mellanlagringsplatsen ([se Säkerhetsanvisningar för uppställning och första drifttagning, Sida 40](#)), så att apparatens komponenter bibehålls i gott tillstånd och apparatens bestämda användning och nytta bibehålls. Dessutom ska motsvarande lagerförhållanden ordnas ([se Lagring före montering, Sida 38](#)) och förebyggande åtgärder för korrosionsskydd, regelbunden kontroll av fläktarnas funktionsduglighet samt regelbundna kontroller av den avstängda apparaten genomföras.
- ▶ Suga ut apparaten: tappa ur arbetsvätskan och i förekommande fall kylmaskinolja fullständigt ([se Övriga faror vid skrotning, Sida 32](#)).

## 8.5 Ta apparaten i drift efter stillestånd

Drifttagning ska göras enligt anläggningens specifika utförande och enligt instruktionerna i handboken till anläggningen:

- ▶ Kontrollera apparatens driftsberedskap ([se Kontrollera driftsberedskapen, Sida 57](#)). Genomföra tryckprov och okulärkontroll för korrosionsskyddet.  
**TIPS! Tryckprov vid driftsättning ånyo är bara tillåten med motsvarande medier vid motsvarande provtryck.**
- ▶ Ta apparat i drift ([se Ta apparaten i drift, Sida 58](#))

## 8.6 Ställa om apparaten till en annan arbetsvätska

### ⚠ VARNING

Risk för person- och materialskador!

Vid drift med annan arbetsvätska utan tillverkarens föregående samtycke kan betydande risker uppstå ([se Felaktig användning, Sida 22](#)).

Apparaten får bara ställas om för en annan arbetsvätska med föregående skriftligt samtycke från Guntner GmbH & Co. KG !

- ▶ Säkerställ att apparattillverkaren har godkänt omställningen.
- ▶ Säkerställ att rätt arbetsvätska fylls på på nytt. Säkerställ att alla material som används i apparaten är kompatibelt med den nya arbetsvätskan.
- ▶ Säkerställ att max. tillåtet tryck inte överskrids.
- ▶ Kontrollera om den nya arbetsvätskan kan användas utan något nytt testcertifikat krävs för apparaten. Säkerställ att apparatens klassificering bibehålls.
- ▶ Säkerhetsanordningen för apparaten måste ev. bytas eller ställas in på nytt.
- ▶ Undvik att rester av arbetsvätska blandas med ev. olja.
- ▶ Alla uppgifter angående den nya arbetsvätskan måste ändras motsvarande.
- ▶ Ändra även den kompletta dokumentationen, inklusive denna bruksanvisning, samt anläggningens handbok.
- ▶ Genomföra leveransprov ([se Genomför ett avsyningsprov, Sida 56](#)).

## 9 Felsökning

### 9.1 Säkerhet

#### ⚠ VARNING

Risk för person- och materielskador!

Störningar som inte är beskrivna i denna driftanvisning får uteslutande avhjälpas av Güntner . Vänd Er till Güntner Hotline.

Störningar som är beskrivna i denna driftanvisning får uteslutande avhjälpas av motsvarande skolad personal (se [Krav på personalen](#), [krav på noggrannhet](#), Sida 21).

Vid störningar under drift, övervakning och underhåll av hela anläggningen: underrätta utan dröjsmål Güntner GmbH & Co. KG .

### 9.2 Service

#### Kontorstider

Tfn +49 8141 242-473

Fax +49 8141 242-422

Email: [service@guentner.de](mailto:service@guentner.de)

Mån - Tor: 7:30 - 17:00

Fre: 7:30 - 13:30

### 9.3 Felsökningstabell

Störning	Möjlig(a) orsak(er)	Åtgärd
Fläktmotorn går inte	Bruten spänningsförsörjning	Återställ spänningsförsörjningen
	Fläktvingen är klämd	Gör så att fläkten kan gå fritt
Oljud från lagren	Defekt fläktmotor	Byt lager eller fläktmotor
Apparaten vibrerar	Fläktvinge defekt	Byt fläktvinge
	Löst fläktfäste	Dra åt fästena
Apparaten når inte angiven effekt	Rörregistret på luftsidan är kraftigt nedsmutsat, nedfrostat, nedisat	Gör rent eller avfropa rörregistret
	Fläktarna går inte jämnt, eller har slutat att gå	Reparera eller byt fläktarna
	Fel på arbetsvätskefyllningen (temperatur och mängd räcker inte)	Ställ in arbetsvätskefyllnadsvärdet (temperatur och mängd) på börvärdet
Arbetsvätska läcker ut	Apparatens arbetsvätskeförande delar är otäta	Stäng av arbetsvätsketillförseln och fläktarna, åtgärda otätheterna

## 9.4 Åtgärder vid störningar

---

- ▶ Försök att fastställa läckagets storlek.
- ▶ Om det går att beträda rummet med andningsskydd, ordna
  - med nödventilation i rummet före ingång
  - Stäng tillförseln av ammoniak
- ▶ Larma vid minsta misstanke om skada i ammoniakområdet. Försätt först människor i säkerhet, och åtgärda sedan läckaget. Stäng alla dörrar till rummet där gasen strömmar ut.
- ▶ Tryck på nödstoppknappen. Då stängs alla ventiler, motorer och andra komponenter av, för att hindra att ammoniak läcker ut.
- ▶ Stäng spärrventilen, särskilt på vätskans , och stäng om möjligt av avsnittsvis, så att ammoniak-mängden i läckageområdet förblir så låg som möjligt. Om möjligt ska aktuell anläggnings-sektion sugas ur och köldmediet lagas i andra anläggnings-delar. Även här måste beaktas att ingen flytande ammoniak spärras in genom att anläggningssektioner spärras av.
- ▶ Om en ammoniakpöl har bildats på golvet under apparaten vid läckage, går det att hindra värmeförseln till denna, och därmed ångbildningen, med film (t.ex. PE) eller syntetiskt skum (brandbekämpning), för att skapa tillräckligt mycket tid för korrekt hantering av vätskan.

## 10 Underhåll

### 10.1 Säkerhet

#### 10.1.1 Före varje underhåll

#### VARNING

Fara för person- och materialskador genom utströmmande arbetsvätska ([se Återstående risker pga. ammoniak \(NH<sub>3</sub>\), Sida 26](#)).

Underhållsarbeten, i synnerhet svetsarbeten, på den otäta apparaten får bara utföras efter att den har tömts på arbetsvätska!

Vidta följande säkerhetsåtgärder innan någon form av underhållsarbete påbörjas:

- sug ur apparatens rörregister (värmeväxlare).
- Gör rent och blås ut apparatens rörregister (värmeväxlare).

#### 10.1.2 Vid varje underhållstillfälle

#### VARNING

Risk för person- och materialskador genom utströmmande kölmedium i form av ammoniak!

Utströmmande kölmedium NH<sub>3</sub> pga. otätheter i kondensorn kan leda till följande farliga situationer och hälsoskador:



Varning för explosionsfarliga och brandfarliga ämnen i uppställningsrummet!

Utspillda oljereseter och utspillt NH<sub>3</sub>-kölmedium kan antändas.



- Säkerställ att inget utsläppt NH<sub>3</sub>-kölmedium och ingen utsläppt olja finns i uppställningsrummet.
- Håll riskområdet fritt från direkta och indirekta antändningskällor.
- Skaffa erforderliga tillstånd för underhållsarbete på apparaten som kräver gnistbildande utrustning (t.ex. slipning, svetsning eller liknande).
- Ha alltid brandsläckningsutrustning motsvarande kraven i EN 378-3 redo i arbetsområdet vid gnistbildande arbeten (t.ex. slipning, svetsning etc.).
- Hantera ingen öppen eld och inga heta gaser (t.ex. ljus, tändstickor, svetspärlor, svetsgnistor, glödande träkol eller tobak) i uppställningsrummet.
- Säkerställ att inga uppvärmda eller heta ytor finns i uppställningsrummet (t.ex. värmeelement, kokplattor, glödlampor, motorkåpor).
- Säkerställ att ingen friktionsvärme uppstår i uppställningsrummet (t.ex. genom varmkörda lager).



Varning för frätande ämnen i uppställningsrummet!

Kvarvarande  $\text{NH}_3$ -köldmedium är frätande. Om hud, slemhinnor och ögon kommer i kontakt med  $\text{NH}_3$ -köldmedium under stötkokning leder det till frätskador på samma kroppsdelar.

- Använd skyddsglasögon.
- Använd skyddshandskar.



Varning för giftiga ämnen, och hälsofarliga, irriterande ämnen i uppställningsrummet. Kvarblivet  $\text{NH}_3$ -köldmedium under stötkokning kan förångas. Inandning av köldmedieånga leder till förgiftningar.

- Utläckt köldmedieånga och utläckt köldmedievätska får inte komma in i angränsande rum, trappuppgångar, gårdar, gångar eller dräneringssystem.
- Använd andningsskydd.
- Använd fristående andningsutrustning vid underhålls- och servicearbeten i rum med hög ammoniakkoncentration i luften.
- Säkerställ att uppställningsrummet är väl ventilerat.
- Ta hand om utträngande köldmedieånga och flytande köldmedium på ett säkert sätt.



Varning för kyla!

Kvarblivet  $\text{NH}_3$ -köldmedium under stötkokning har en temperatur på  $-33\text{ °C}$ . Kontakt med utsprutande  $\text{NH}_3$ -köldmedium leder till köldskador.

- Använd skyddsglasögon.
- Använd skyddshandskar.



- Säkerställ att aktuell apparat är tryckfri, eller töm apparaten på köldmedium, innan underhållsarbeten påbörjas.
- Slå från spänningen till den elektriska anläggningen, och säkra den elektriska anläggningen mot oavsiktlig påslagning.
- Separera apparaten som ska underhållas från köldanläggningen och säkra den.
- De vridbara fläktenheterna (tillval) och de uppfällbara sidoväggarna ger enkel åtkomst till värmeväxl-arblocken, fläktmotorerna och kopplingarna.

## ANVISNING



Risk för materielskador!

Vid arbeten på fläktarnas till- och frånluftledning och rörregistret (värmeväxlaren) kan föremål fastna i fläktarna och på så sätt orsaka störningar och skador på komponenterna.

- Koppla från spänningen till fläktar och ev. värmestavar, vid elektrisk avfrostning (tillbehör på kundens begäran), innan underhållsarbeten påbörjas, och säkerställ att den inte kan slås på igen.
- Lämna inte kvar några föremål i fläktarnas till- och frånluftledningar eller i uppställningsrummet.
- Sätt tillbaka de vridbara fläktenheterna (tillval) och de uppfällbara sidoväggarna i sin utgångsposition, fixera dem och säkra dem mot oavsiktligt och obehörigt öppnande.

### 10.1.3 Efter varje underhållstillfälle

#### ⚠ VARNING

Fara för person- och materialskador pga. utströmmande ammoniakköldmedium ( [se Återstående risker pga. ammoniak \(NH<sub>3</sub>\), Sida 26](#) )!

Vidta följande säkerhetsåtgärder innan någon form av underhållsarbete påbörjas:

- Säkerställ att kopplings- och aktiveringsanordningarna, mät- och visningsinstrumenten och säkerhetsanordningarna fungerar.
- Säkerställ att arbetsvätskearmaturena fungerar.
- Kontrollera rörledningarnas märkning och säkerställ att de syns och går att läsa.
- Kontrollera att de komponenter det gäller sitter fast och är korrosionsskyddade.
- Säkerställ att elanslutningarna fungerar (t.ex. fläktarna).
- Genomför ett tryckprov och ett täthetsprov (se handboken till anläggningen).
- Genomför en leveranskontroll ([se Genomför ett avsyningsprov, Sida 56](#))
- Genomför ett funktionstest (se handboken till anläggningen).

## 10.2 Inspektions- och underhållsplan

Regelbunden kontroll av den säkerhetstekniskt betydelsefulla anläggningsdelen luftkylaren i en anläggning är en förutsättning för att uppfylla alla krav. Återkommande kontroller måste antingen genomföras av en "kvalificerad person" enligt § 2, moment 7 av driftssäkerhetsförordningen (BetrSichV) eller av ett tillåtet övervakningsställe. Den driftansvarige ska ta reda på kontrollfristerna för hela anläggningen och anläggningsdelarna på grundval av en säkerhetsteknisk värdering. Trots detta är incidenter inte uteslutna, som för varje teknisk anordning, men det kan generellt sägas, att de vanligaste orsakerna inte följer av materialfel utan av betjäningfel.

En förutsättning för att kraven, i synnerhet dem i Bundes-Immissionsschutz (BImSchG), ska kunna uppfyllas, är en regelbunden kontroll av de säkerhetstekniskt relevanta anläggningsdelarna förångare i en ammoniak-köldanläggning. Återkommande kontroller enligt § 15 måste antingen utföras genom en "kvalificerad person" enligt § 2 avs. 7 i driftssäkerhetsförordningen (BetrSichV) eller ett auk-

toriserat övervakningsställe. Den driftansvarige måste ta reda på kontrollintervallen för hela anläggningen och anläggningsdelarna baserat på en säkerhetsteknisk värdering. Trots det kan man inte, som är fallet för alla tekniska anordningar, utesluta händelser som generellt inte beror på material-utan hanteringsfel.

Kontrollerna som ska genomföras beskrivs i form av checklistor med tidsintervaller i följande avsnitt.

## 10.2.1 Fläktar

För denna komponent har tillverkarens driftsföreskrift företrädare. Güntner GmbH & Co. KG rekommenderar att gå till väga enligt följande inspektions- och underhållsplan.

t = dagligen, w = varje vecka, m = varje månad, j = årligen				
Arbeten att utföra	t	w	m	j
Kontrollera fläktar med avseende på smuts-, frost- och isavlagringar. <ul style="list-style-type: none"> <li>I händelse av smutsavlagringar: Rengöra fläktarna (<a href="#">se Gör rent apparaten, Sida 68</a>)</li> <li>I händelse av frost- eller isavlagringar: Avfrosta apparaten (<a href="#">se Frosta av apparaten, Sida 74</a>)</li> </ul>	X			
Kontrollera fläktdrivanordningen med avseende på jämnhet. <ul style="list-style-type: none"> <li>Vibrationer på apparaten kan fastställas: Åtgärda obalanser</li> <li>Efterdragning respektive korrigerig av vingfästen respektive vinginställningar i förekommande fall</li> </ul>				X *
Fläktlager: Förändring i motorns ljud och jämnhet <ul style="list-style-type: none"> <li>Byta ut lagret</li> </ul>				X *
Fläktmotor: Är det dags för nytt lager? <ul style="list-style-type: none"> <li>Lager- respektive motorbyte, i förekommande fall rengöra och reparera motorn</li> </ul>				X *
Fläktrotor: Korrosion på skruvar (i fråga om skruvade blad) <ul style="list-style-type: none"> <li>Byta ut skruvar</li> </ul>				X *
Fläktblad: Korrosion eller skador på bladen <ul style="list-style-type: none"> <li>Byta ut blad respektive rotor</li> </ul>				X *
Fläkt-svänganordning (tillval): Fästet är löst <ul style="list-style-type: none"> <li>Dra åt fästet (<a href="#">se Anvisningar om montering av vridanordning för fläkt (tillval), Sida 49</a>)</li> </ul>				X *
Fläkt-svänganordning (tillval): Korrosion på fästet <ul style="list-style-type: none"> <li>Förnya fästet (<a href="#">se Anvisningar om montering av vridanordning för fläkt (tillval), Sida 49</a>)</li> </ul>				X *

\*) Rekommendation: var sjätte månad

## 10.2.2 Apparaters rörregister (värmväxlare)

### ⚠ VARNING

Fara för person- och materialskador pga. utströmmande ammoniakköldmedium ( [se Återstående risker pga. ammoniak \(NH<sub>3</sub>\), Sida 26](#) )!

Låt apparaten genomgå en återkommande yttre kontroll (okulärkontroll) vart femte år. Güntner GmbH & Co. KG rekommenderar, att man låter en sakkunig genomföra kontrollen.

t = dagligen, w = varje vecka, m = varje månad, j = årligen				
Arbeten att utföra	t	w	m	j
Kontrollera rörregistret med avseende på smuts-, frost- och isbeläggningar. <ul style="list-style-type: none"> <li>I händelse av smutsavlagringar: Rengöra rörregistret (<a href="#">se Gör rent apparaten, Sida 68</a>).</li> <li>I händelse av frost- eller isavlagringar: Avfrost apparaten (<a href="#">se Frosta av apparaten, Sida 74</a>).</li> </ul>				X*
Kontrollera rörregistret med avseende på det allmänna tillståndet <ul style="list-style-type: none"> <li>Om skador kan fastställas: Åtgärda skador</li> </ul>				X*
Kontrollera rörregistret med avseende på driftläge ( <a href="#">se Drift, Sida 58</a> ) <ul style="list-style-type: none"> <li>Om en förändring i fläkeeffekten kan fastställas: Återställa nödvändiga förutsättningar på anläggningssidan .</li> <li>Förändring av ytemperaturen kan fastställas: Återställa nödvändiga förutsättningar på anläggningssidan.</li> </ul>				X*
Kontrollera rörregister och anslutningar med avseende på täthet. <ul style="list-style-type: none"> <li>Reparera beträffade apparatavsnitt (<a href="#">se Åtgärda läckage, Sida 68</a>).</li> </ul>				X*
Kontrollera rörregister med avseende på arbetsvätskefyllning. <ul style="list-style-type: none"> <li>Återställa nödvändiga förutsättningar på anläggningssidan.</li> </ul>				X
Kontrollera rörregister med avseende på korrosion. <ul style="list-style-type: none"> <li>Korrosion eller skador på kärnrör, lameller, bärande konstruktioner, röranslutningar, fästen: Reparera beträffade apparatavsnitt.</li> </ul>				X*

\*) Rekommendation: var sjätte månad

### Skötsel- och underhållsplan

Åtgärd	Medel	Intervall
Avlägsnande av frost respektive delrengöring	Mekanisk	Efter behov (okulärkontroll)
Avfrostning av rörregistret (värmväxlare)	Cirkulationsluft, el (tillbehör på begäran av kunden), hetgas; (tillval) automatisk avfrostningsanordning; (tillbehör)	Enligt lokala förhållanden (belastning genom inträngande fuktighet (luft respektive kylvara); senast vid en istjocklek på 1 mm

Åtgärd	Medel	Intervall
Total rengöring	Varmt vatten eller miljökompatibla rengöringsmedel	Enligt lokala förhållanden (okulärkontroll)
Läckagekontroll		Efter 6 månader
Kontroll av korrosionsskydd		Efter 6 månader

## 10.3 Underhållsarbeten

### 10.3.1 Åtgärda läckage

#### VARNING

Fara för person- och materialskador genom köldmediet ammoniak (se [Återstående risker pga. ammoniak \(NH<sub>3</sub>\), Sida 26](#))!

- Låt en sakkunnig åtgärda läckagen så snabbt som möjligt.
  - Fyll aldrig på annan vätska än vad som anges i de uppdragsspecifika anbudsunderlagen!
  - Ta apparaten i drift först när alla otäta ställen har underhållits.
- Genomföra alla arbeten inbegripet tryck-, leverans- och funktionskontroll (se [Genomför ett avsyningsprov, Sida 56](#), liksom [se Kontrollera driftberedskapen, Sida 57](#)).

## 10.4 Gör rent apparaten

### 10.4.1 Allmänt

För lättare rengöring är spillträget bortfällbart respektive avtagbart. (se avsnittet "Rengöring i hygienområden")

För rengöringen gäller följande: Rengöringsmedlens miljö- och materialkompatibilitet ska fastställas av den driftansvarige. Miljöskadliga, t ex syrabildande substanser är inte tillåtna.

Vid insats i HACCP-certifierade rum ska apparaten räknas in i de föreskrivna rengöringsprocesserna.

#### ACHTUNG - ATTENTION - ATTENTION - ATE

Bei der Verwendung von Reinigungsmitteln in Kühlräumen, ist auf die Korrosionsbeständigkeit der Materialien des Kühlers gegenüber dem verwendeten Reinigungsmittel zu achten!	When cleaning agents are used inside the cold room, the corrosion resistance of the cooler materials to the applied cleaning agent has to be observed!	Lors de l'utilisation des détergents dans les chambres froides, il faut observer à la résistance à la corrosion des matériaux de l'appareil qui entrent en contact direct avec les détergents.	Cuando se apliquen agentes limpiadores en los productos instalados en cámaras frías, se debe tener cuidado que no corroen los materiales usados para la construcción del producto!
---	--	--	--

- Gör rent kåpan genom att spola den med varmt vatten (ca 25 °C) och/eller med miljövänliga rengöringsmedel.

- ▶ Spola noggrant med vatten efter att rengöringsmedel har använts.
- ▶ Låt kåpan torka ordentligt.
- ▶ Fixera de nedfällbara resp. avtagbara dropptrågen och de lättöppnade sidopanelerna i sina utgångspositioner, och skydda dem mot oavsiktligt resp. obefogat öppnande.
- ▶ Kontrollera anslutningar på arbetsvätskesidan och elektriska anslutningar ([se Kontrollera driftberedskapen, Sida 57](#)).

## Rengöring i hygienområden

### ANVISNING

Vid användning av rengöringsmedel ska man kontrollera dessa noga sköljs av med rent vatten för att förhindra korrosion.

Det är endast möjligt att rengöra hela apparaten på ett hygieniskt sätt om man demonterar det yttre och inre tråget och rengör dessa separat. Det är mycket enkelt att komma åt alla övriga delar på apparaten och dessa kan sålunda rengöras utan några förberedelser.

Rengöringsintervallen är regelbundna och ska genomföras vid behov. I princip ska dessa intervall motsvara de rekommenderade cyklerna i respektive hygienområde.

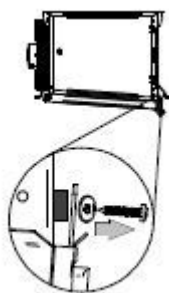

- ▶ Demontera och ta bort trågsäkringen för det yttre tråget.

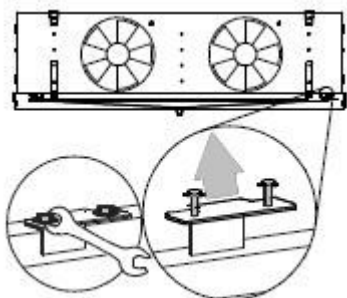

- ▶ Lossa på skruvarna på luftinsläppsidan.

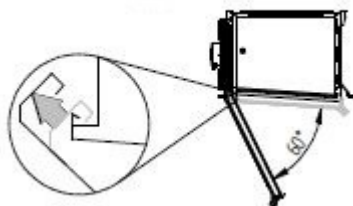

- ▶ Fäll bort och lyft ut tråget.

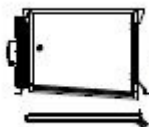

- ▶ Rengör grundligt det yttre och inre träget med en duk eller trasa och eventuellt rengöringsmedel så att även alla kanter blir rena.
- ▶ Sedan ska man montera de båda komponenterna på apparaten igen i omvänd ordning.

## 10.4.2 Demontering av spilltråg och sidobeklädnad

I rengörings- och underhållssyfte kan spillträget och sidobeklädnaden demonteras. Spillträget är försett med en trågsäkring, som för detta ändamål måste avlägsnas.

Gå till väga på följande sätt för detta:

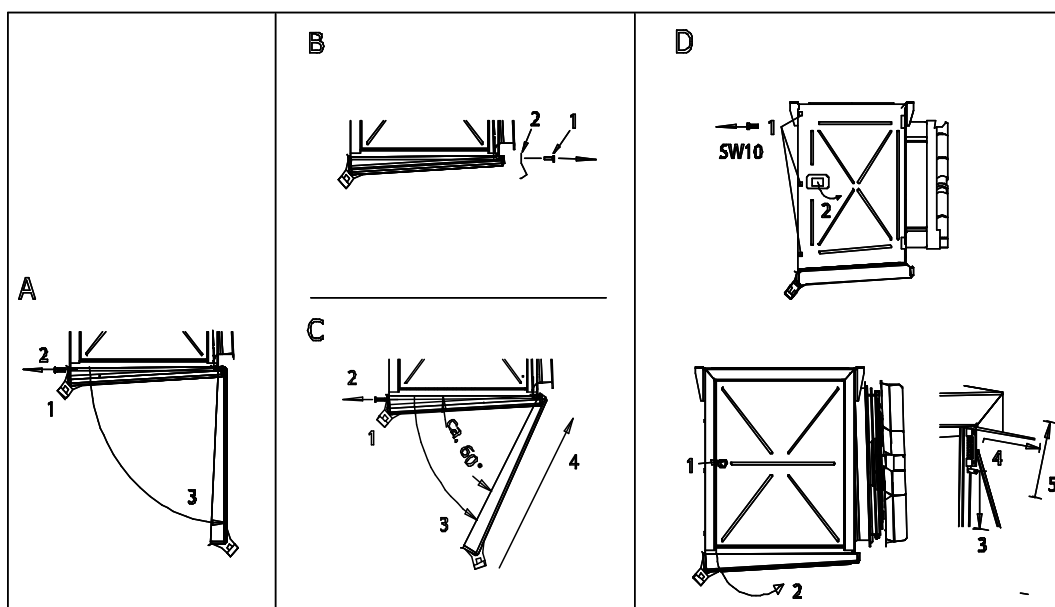

Demontera spillträget och sidobeklädnaden

Betjäning:	
A	Fälla bort spillträget
1	Skruva av avloppet
2	Lossa skruven
3	Fälla bort träget
B	Ta av fästvinklarna
1	Lossa skruven
2	Ta av fästvinklarna
C	Hänga ut träget
1	Skruva av avloppet
2	Lossa skruven
3	Fälla bort träget
4	För att haka loss träget: skjuta träget uppåt

Betjäning:	
D	Haka loss sidobeklädnaden
1	Lossa skruvarna (SW 10)
2	Öppna sidobeklädnaden
3	Dra ner fjädertappen
4	Fälla ut sidobeklädnaden
5	Lyfta upp och ta av sidobeklädnaden

### 10.4.3 Avfrostas rörregistret

Genom svängbara fläktenheter (tillval) kan med enkla handgrepp öppningar för bättre rengöring av värmeväxlarblocket.

- ▶ Tömma apparaten (se driftanvisningshandbok för anläggningen).
- ▶ Avspärra apparaten (se driftanvisningshandbok för anläggningen).
- ▶ Genomföra effektavstängning för fläktarna (se driftanvisningshandbok för anläggningen).
- ▶ Rengöra rörregistret (värmeväxlare) enligt något av följande förfaranden:
  - Rengöring med tryckluft ([se Rengöring med tryckluft, Sida 71](#))
  - Hydraulisk rengöring ([se Hydraulisk rengöring, Sida 72](#))

#### ANVISNING

Fara för materialskador!

Vid för högt tryck, ett för litet avstånd eller genom en rengöringsstråle som träffar lamellerna snett kan lamellerna skadas. Mekanisk rengöring med hårda föremål (t ex stålborste, gängskärare) skadar värmeväxlaren.

- Använd ett tryck på maximalt 50 bar vid hydraulisk rengöring respektive på maximalt 80 bar vid rengöring med tryckluft!
- Håll ett minimiavstånd till lamellerna på 200 mm!
- Rikta alltid strålen vinkelrätt (max.  $\pm 5^\circ$  avvikelser) på lamellerna!
- Använd inga hårda föremål vid rengöringen!
- ▶ Fixera svängbara fläktenheter (tillval) i deras utgångsläge och säkra dem mot oavsiktligt respektive obehörigt öppnande.
- ▶ Koppla in fläktar (se driftanvisningshandbok för anläggningen).

#### 10.4.3.1 Rengöring med tryckluft

- ▶ Spruta rörregistret med tryckluft (max. 80 bar), för att ta bort smuts och föroreningar.  
**ANVISNING! Håll tryckluftaggregatets stråle lodrätt mot rörregistret (max.  $\pm 5$  graders avvikelse) för att hindra att lamellerna böjs.**

## 10.4.3.2 Hydraulisk rengöring

**⚠ VARNING**

Varning för farlig elektrisk spänning!

Direkt och indirekt beröring av spänningsförande delar, som motorer och elektriska ledningar, kan leda till svåra skador och dödsfall. Vatten och rengöringsmedel är elektriskt ledande.

- Koppla från spänningen till fläktarna och säkerställ att den inte kan kopplas på igen.

**ANVISNING**

Risk för materielskador!

Vatten- eller ångstrålar kan skada fläktar, elektriska ledningar eller andra komponenter.

- Säkerställ att elektriska kopplingar och motorer, samt komponenter och lagervaror på uppställningsplatsen inte träffas av vatten- eller ångstrålar. Täck dessa vid behov.
- ▶ Kraftigare fukt eller fet smuts ska rengöras med högtrycksvattenstråle (max. 50 bar), ångtryckstrålare (max. 50 bar), minst 200 mm avstånd med flatstråle, ev. med neutralt rengöringsmedel, alltid mot luftriktningen. Beakta följande:
  - Vid olje- och fetthaltiga avlagringar måste rengöringsmedel tillsättas vattnet.
  - Om kemiska medel används, måste du säkerställa att dessa material inte angriper apparaten. Spola av apparaten efter användning.
  - Den ska rengöras inifrån och ut (i alla fall motsatt "nedsmutningsriktningen") och ovanifrån och ner, så att smutsen kan tas bort utan risk att apparaten smutsas ner ytterligare.
  - Håll rengöringsinstrumentets stråle lodrätt mot rörregistret (värmväxlaren) (max.  $\pm 5$  graders avvikelse) för att hindra att lamellerna böjs.

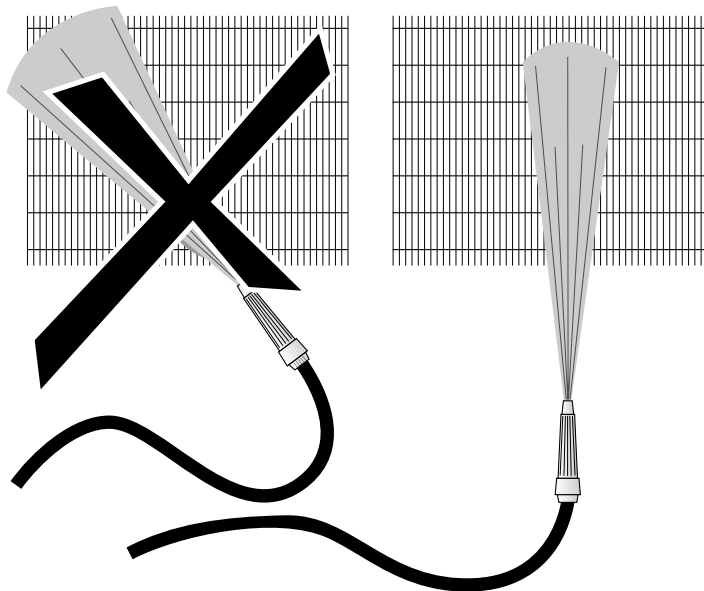

- ▶ Rengöringen får inte avbrytas förrän all smuts har avlägsnats.

## 10.4.4 Gör rent fläktarna

### VARNING

Risk för kapning och indragning!

De roterande fläktvingarna kan kapa fingrar, skära sönder händer och dra in lösa delar som hår, halskedjor eller delar av kläder.

- Gör apparaten spänningsfri innan du påbörjar underhållsarbeten. Säkerställ att apparaten inte oavsiktligt kan slås på, genom att ta ur de elektriska säkringarna ur apparaten. Säkra apparaten med en därför avsedd varningsskylt mot oavsiktlig påslagning.
- Innan apparaten tas i drift igen måste de vridbara fläktarna (tillval) och skyddsgallret, som har tagits bort eller öppnats i underhållssyfte, återställas till originalskick.

Föroreningar och frost och/eller nedisning på fläktarna och fläktskyddsgallret måste avlägsnas regelbundet, eftersom de annars kan leda till obalans eller förstörelse och effektförluster. Fläktmotorerna i sig är underhållsfria.

- ▶ Koppla från spänningen till apparaten och skydda den mot oavsiktlig påslagning.
- ▶ Demontera skyddsgallret.
- ▶ Gör rent fläkten enligt ett av följande förfaranden:
  - ANVISNING! Risk för materielskada! Mekanisk rengöring med hårda föremål (t.ex. stålborstar, skruvdragare och liknande) skadar fläkten. Ej tillåtet!**
  - Rengöring med tryckluft: Spruta fläkten med tryckluft (max. 10 bar, minsta avstånd 200 mm), för att ta bort smuts och föroreningar. Rengöringen får inte avbrytas förrän all smuts har avlägsnats.
  - Rengöring med tryckluft och borste: Avlägsna torrt damm eller smuts med en borste, en golvborste eller med tryckluft (max. 10 bar, minst 200 mm avstånd från lamellerna, mot luftriktningen) eller en effektstark industridammsugare. Beakta följande: Använd mjuka borstar (inga stålborstar eller liknande)! Rengöringen får inte avbrytas förrän all smuts har avlägsnats.
- ▶ Montera skyddsgaller.
- ▶ Slå på apparaten

## Anvisning för vridbara fläktar (tillval)

Vid apparater med vridbara fläktar (tillval) ska dessa vridas ut, för bättre rengöring. Dock måste motorerna stängskyddas.

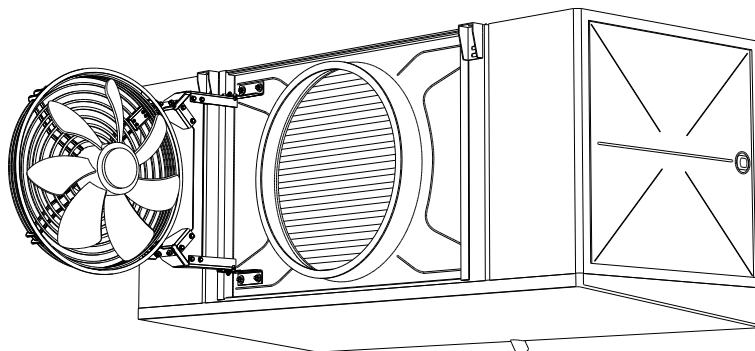

Efter rengöring måste de vridbara fläktarna (tillval) sättas tillbaka i utgångsläge och fixeras, samt säkras mot oavsikligt resp. obehörigt öppnande.

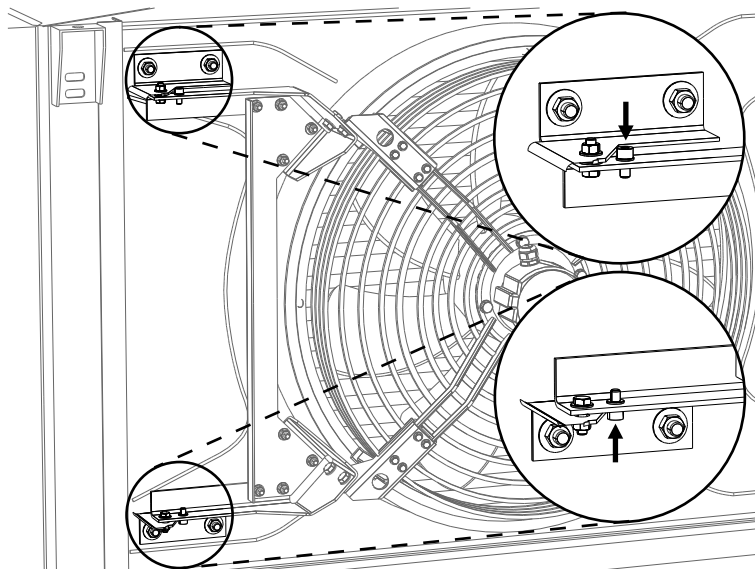

## 10.5 Frosta av apparaten

### 10.5.1 Anvisningar för avfrostning

#### VARNING

Varning för person- och sagskador genom nedfällbara dropptråg!

Fara genom nedstörtande apparatdelar, vatten- eller ismassor när dropptråget fälls ner.

Vid rengörings- eller underhållsarbete får inga personer i riskområdet under apparaten. Dropptråget kan fällas ner för rengöring eller underhåll, och ska skyddas mot att trilla ner genom en trågsäkring. Men apparatdelar, vatten- eller ismassor ramla ner när tråget fälls ner.

Genom att frosta av apparaten garanterar man löpande driftsäkerheten och undviker brister, som kan leda till stillestånd och störningar. Eftersom de lokala förhållandena kraftigt påverkar apparatens driftförhållande och behovet av avfrostning, måste frost/is på rörregistret (värmeväxlaren) kontrolleras regelbundet och målmedvetet. Följande anvisningar gäller för avfrostning av apparaten:

- Regelbundna kontroller med avseende på frostbildning och/eller nedisning. Vid en istjocklek på maximalt 1 mm per lamellsida måste apparaten avfrostas för att kunna garantera en invändningsfri och funktionssäker drift.
- Inleda avfrostningsförloppet i rätt tid.

Avfrostningsintervallen beror på belastningen av inträngande (t.ex. genom kylrumsdörren) eller intaget (t.ex. kylvaror) fukt. Beakta då att temperaturskillnaden mellan arbetsvätska och luftingångstemperatur är avgörande för hur ofta avfrostning måste ske.

- Apparat med stor temperaturskillnad: frosta av ofta
- Apparat med liten temperaturskillnad: frosta av mer sällan

Beakta även växlande drifttillstånd, t.ex. ändrade användningsvillkor på uppställningsplatsen. Även faktorer på luftsidan kan påverka behovet av avfrostning. Om apparaten står för nära väggen, eller för nära andra apparater, balkar precis efter luftutloppet, felaktig varulagring (för hög, inget varuavstånd, tvärs mot luftriktningen) gör att apparaten måste frostas av oftare.

### Avfrostningens fullständighet

När avfrostningen är avslutad måste man säkerställa att avfrostningen utförs korrekt. En viktig förutsättning för detta är rätt avfrostningstemperatur.

- En för låg avfrostningstemperatur försämrar apparatens effektgrad från avfrostning till avfrostning genom att så kallade "isnästen" bildas.
- En för hög avfrostningstemperatur leder till extrem vattenångbildning, vilket leder till frost- och isbildning i närheten av apparaten.

### Vilotid

Mellan det att avfrostningen har avslutats och apparaten slås på måste man tillåta en vilotid (ca 5 till 8 min som riktvärde), eftersom apparatens rörregister (värmeväxlare) ska hinna droppa av helt och avfrostningsvattnet ska kunna rinna av genom droppvattentråget.

### Fördröjd fläktstart

Om fläktstarten fördröjs ytterligare (ca 3 till 5 min som riktvärde), tas avfrostningsvärmerna från rörregistret (värmeväxlaren) och blåses inte ut i rummet som varm, fuktig luft.

## 10.5.2 Avfrostningsreglering

- Avfrostningen inleds via förinställda tidsintervall resp. enligt behov.
- Avfrostningens avslut måste säkras två gånger (tid/temperatur resp. temperatur/temperatur).
- Vid avfrostningsdrift (cirkulationsluft, el, hetgas (tillval)) ska uppmärksamhet fästas vid riktig montering av avfrostningsgivaren på byggplatsen. Se avfrostningsförfarandena som nämns i det som följer.
- Vi rekommenderar att avfrostningen sker enligt följande tidsavstånd:

**Elavfrostning (tillbehör på begäran av kunden)**

Kölddrift	X					
Ursugningsdrift		X				
Avfrostningsdrift			X			
Avdroppningsfas				X		
Nedfrysningsfas					X	
Kölddrift						X
Fläktar	Drift	Drift	från	från	från	Drift

De enskilda fasernas varaktighet beror på diverse faktorer (t ex temperatur, fukt etc.) i det aktuella tillämpningsfallet.

**Avfrostning med varm gas (tillval)**

Kölddrift	X					
Ursugningsdrift		X				
Avfrostningsdrift			X			
Avdroppningsfas				X		
Nedfrysningsfas					X	
Kölddrift						X
Fläktar	Drift	Drift	från	från	från	Drift

De enskilda fasernas varaktighet beror på diverse faktorer (t ex temperatur, fukt etc.) i det aktuella tillämpningsfallet.

**10.5.3 Avfrostning med cirkulationsluft**

Vid drift av apparater med rumstemperaturer över noll (plusgradiga kylrum) och förångningstemperaturer  $t_0 = 0$  till  $-5^\circ\text{C}$  räcker det i de flesta fall med avfrostning med cirkulationsluft: I händelse av avspärrade arbetsvätskeförande ledningar alstras den nödvändiga avfrostningsvärmén genom fläktens värmeflöde och den plusgradiga lufttemperaturen. Men även här gäller följande: Återuppta kölddriften, som beskrivet, först efter fullständig avfrostning.

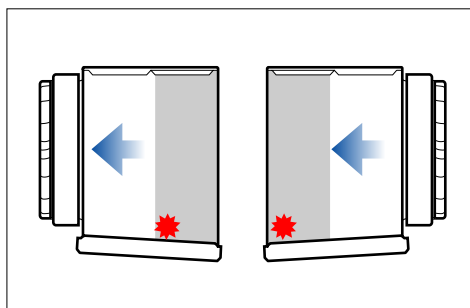

Rekommenderad placering av avfrostningsgivare

## 10.5.4 Elavfrostning (tillbehör på begäran av kunden)

Vid flera apparater per rum måste man undvika växelvis elektrisk avfrostning, eftersom detta påverkar apparaterna negativt. Detta beror på att de avfrostande apparaterna genererar värme, vilket fördröjer avfrostningen, och på att apparaterna utsätts för belastning med värme och fuktig luft i kölddrift. Istället rekommenderas växelvis gruppavfrostning. Då avfrostas flera apparater samtidigt i grupp. Om bara en grupp avfrostas, måste de andra grupperna stängas av. På det här sättet minimeras belastningen på apparaterna om temperaturen i rummet höjs, och detta inte beror på den växelvisa avfrostningen.

Beakta följande: Vid växelvis avfrostning i ett rum (gruppavfrostning) måste avfrostningsspärrar användas (avfrostningsluckor, textilier)! För att helt utesluta möjligheten att apparaterna överhettas, måste byggplatsen övervakas med en säkerhetsanordning (temperaturbegränsning, ska installeras när anläggningen skapas) enligt bestämmelserna i EN 60519-2; VDE 0721; T. 411. Drift utan temperaturövervakning är inte tillåtet! Den max. tillåtna säkringen av de elektriska värmargrupperna med 20 A måste ovillkorligen hållas. Minsta säkring står angivet i de uppdragsspecifika kopplings-schemana. För att förhindra att det tillåtna trycket i apparaten överskrids av elektriska avfrostnings-system, måste en arbetsvätskelagring enligt EN 378-2 ordnas, eller en motsvarande ursugningskoppling.

Det går att styra avfrostningen av block och tråg, se anvisningarna i det elektriska kopplings-schemat.

Vid tempererade användningsvillkor kan avfrostningseffekt reduceras i blocket, genom en enkel omdragning av ledningarna. Se det särskilda elektriska kopplings-schemat.

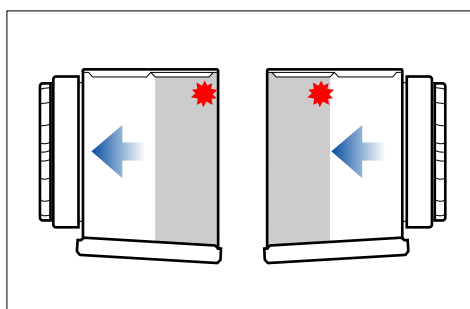

Rekommenderad placering av avfrostningsgivare

## 10.5.5 Avfrostning med varm gas (tillval)

Vid avfrostning med varm gas måste man vara uppmärksam på att det finns tillräckligt många andra förbrukare i kölddrift, så att en tillräckligt stor värmegasmängd står till förfogande (räkna med 2-3 gånger avfrostningseffekt gentemot köldeffekten).

## 10.5.6 Ytterligare anvisningar för avfrostning

Dropptrågens avlopp måste vara uppvärmda (förutom vid kylrum med plusgrader), så att ingen is kan bildas.

Befintliga avfrostningsanordningar (avfrostningsluckor, textilier (tillval)) måste ovillkorligen användas, så att ingen vattenånga bildas utanför apparatblocket, vilket kan leda till frost- och isbildning. Se "Drift- och monteringsanvisningar för avfrostningslucka".

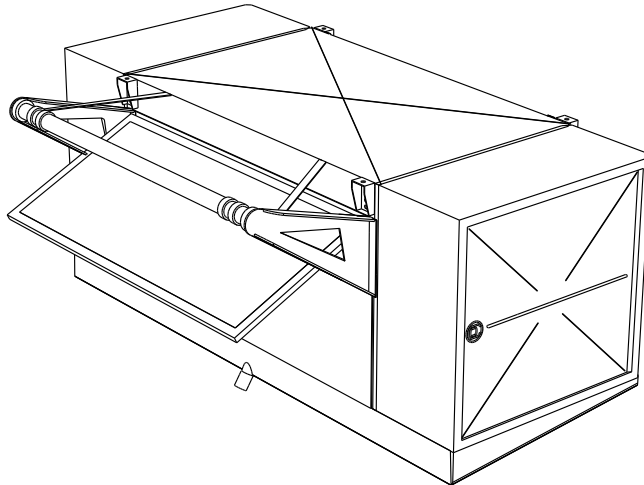

Textila spärranordningar får bara användas vid fläktringvärmare med reducerad värme-effekt och motsvarande monteringsstillbehör.

### ANVISNING

Användning av textila avfrostningsspärrar (t.ex. Shut-Up) leder vid kölddrift till ytterligare tryckförluster på luftsidan. Detta måste ovillkorligen beaktas vid projekteringen.

## **11 Ritningar**

### **11.1 Elektrisk dokumentation**

#### **11.1.1 Kopplingsschema fläktmotor**

---

Se motorkopplingsboxens insida på fläkten.

#### **11.1.2 Kopplingsschema för elektrisk avfrostning**

---

Se de uppdragsspecifika anbudsunderlagen.